



# FUN4FOUR

Hard- & Software Manual



➔ Better games through innovation



# THANK YOU FOR CHOOSING FUN4FOUR



In order to get the maximum advantage out of the Fun4Four's features and ensure maximum performance and longevity, please read this manual carefully before operating the machine. Keep the manual in a safe place for future reference.

For additional help please contact our service line under **+43 7229 78040 250** or **hotline@tab.at**

Please find additional information as download at: **[www.tab.at/download](http://www.tab.at/download)**

Fun4Four is a trademark of TAB Austria, © 1962 - 2015. All Rights Reserved - including any arisings from photomechanical reproduction and storage in electronic or any other medium, the system, cabinet, handbook and all components are subject to international copyright regulations.

All illustrations and descriptions within this manual are carefully considered, however, mistakes cannot be completely ruled out. The manufacturer don't accept legal responsibility of liability in any form with regard to errors in detail or any consequences that may arise from such problems. If you face any problems please get in contact with us.





Wir danken Ihnen, dass Sie sich aus der Vielzahl der am Markt angebotenen Unterhaltungsautomaten, für den



entschieden haben.

Für den zufriedenstellenden Gebrauch Ihres Fun4Four empfehlen wir Ihnen die Bedienungsanleitung genau durchzulesen.

Bitte verwahren Sie dieses Manual so, dass Sie es bei Bedarf rasch zur Hand haben.

**ACHTUNG!**

Dies ist ein Klasse A Produkt – Siehe [EG-Konformitätserklärung](#). Im Wohnbereich kann dieses Produkt zu Funkstörungen führen. In diesem Fall ist der Benutzer angehalten, entsprechende Maßnahmen zu ergreifen.

Für zusätzliche Fragen steht Ihnen unsere Service-Hotline gerne zur Verfügung.

Rufen Sie +43 / 72 29 / 78 0 40 – 250

Hard- und Software Handbuch *Fun4Four game table*.

(MZ - 15.09.2015)

---

Bei der Zusammenstellung von Texten und Abbildungen wurde mit großer Sorgfalt vorgegangen, dennoch können Fehler nicht vollständig ausgeschlossen werden.

Der Hersteller übernimmt für fehlerhafte Angaben und deren Folgen weder eine juristische Verantwortung noch irgendeine Haftung.

Für Verbesserungsvorschläge oder Hinweise auf Fehler ist der Hersteller dankbar.

→ Better games through innovation

TAB-Austria Industrie- und Unterhaltungselektronik GmbH & CoKG  
Halder Strasse 40, A-4052 Ansfelden, UID-Nr.: ATU57977639  
Tel. +43 (0)7229/78 040-0, Fax +43 (0)7229/78 660, e-mail: sales@tab.at, www.tab.at





Alle Rechte, auch die der fotomechanischen Wiedergabe und der Speicherung in elektronischen oder sonstigen Medien, vorbehalten. Das Programm, Handbuch und alle Bestandteile unterliegen den internationalen Copyrightbestimmungen.

© 1996 – 2015      TAB Austria  
4052 Ansfelden, Austria, Haider Strasse 40,  
Tel. +43 / 72 29 / 78 0 40 - 0\*, Fax +43 / 72 29 / 78 6 60

Alle Rechte vorbehalten

→ Better games through innovation

TAB-Austria Industrie- und Unterhaltungselektronik GmbH & CoKG  
Haider Strasse 40, A-4052 Ansfelden, UID-Nr.: ATU57977639  
Tel. +43 (0)7229/78 040-0, Fax +43 (0)7229/78 660, e-mail: sales@tab.at, www.tab.at



# Inhaltsverzeichnis

<b>AUFSTELLHINWEISE .....</b>	<b>8</b>
<b>ZUSÄTZLICHE INFORMATIONEN .....</b>	<b>10</b>
Definition der Zugangsbereiche.....	10
<b>GERÄTEBESCHREIBUNG .....</b>	<b>10</b>
Allgemeines.....	10
Bedienungselemente .....	10
<b>PC-SYSTEM KOMPONENTEN .....</b>	<b>10</b>
Standardausstattung .....	10
<b>TECHNISCHE DATEN .....</b>	<b>11</b>
Geräte-Abmessungen .....	11
Elektrische Daten Fun4Four.....	12
Daten Komponenten Fun4Four .....	12
<b>MONTAGE UND ANSCHLUSS .....</b>	<b>12</b>
Inbetriebnahme .....	13
<b>UMBAUANLEITUNG IN SITZPOSITION.....</b>	<b>13</b>
<b>TESTMODE .....</b>	<b>16</b>
Menü Allgemeines .....	17
Menü Grundeinstellungen.....	19
Menü Gerätetests .....	21
Menü Hardwareeinstellungen.....	23
Menü Buchhaltung.....	25
Menü Spielpreiseinstellungen .....	27

Menü Spiele.....	29
Menü PIN-Einstellung .....	30
<b>AUFSICHT TESTMODE</b> .....	31
Menü Championsnet .....	33
Menü Online Terminal Management (OTM).....	36
Menü App Feature Einstellungen (OTM erforderlich).....	40
Menü Online Fernbedienung (OTM erforderlich) .....	42
<b>PROGRAMM UPDATE.....</b>	<b>44</b>
Fehlermeldungen.....	45
<b>WARTUNG BEDIENELEMENTE .....</b>	<b>47</b>
Münzprüfer .....	47
COMESTERO RM5HD.....	47
NRI G-13 MFT .....	49
Banknotenprüfer.....	50
ASTRO GBA ST2 .....	50
JCM TAIKO PUB-7 .....	56
<b>KABELPLAN HAUPTKABELBAUM.....</b>	<b>57</b>
<b>KABELPLAN VERSORGUNGSKABEL .....</b>	<b>58</b>
<b>EXPLOSIONSZEICHNUNGEN.....</b>	<b>59</b>
Explosionszeichnung FUN4FOUR.....	59
Baugruppe Grundsegment.....	60
Baugruppe Kassensegment.....	61
Baugruppe PC Segment.....	62
Baugruppe Tischsegment .....	63
Baugruppe Einzahlinheit .....	64



**EG-KONFORMITÄTSERKLÄRUNG ..... 65**

**END USER LICENSE AGREEMENT FOR MICROSOFT SOFTWARE ..... 66**

**GARANTIEBEDINGUNGEN ..... 74**

**NOTIZEN..... 77**

→ Better games through innovation

TAB-Austria Industrie- und Unterhaltungselektronik GmbH & CoKG  
Halder Strasse 40, A-4052 Ansfelden, UID-Nr.: ATU57977639  
Tel. +43 (0)7229/78 040-0, Fax +43 (0)7229/78 660, e-mail: sales@tab.at, www.tab.at





## Aufstellhinweise

### Sicherheitsvorschriften für den Benutzer:

Das Gerät darf nur in trockenen Räumen und an einer Norm-gerecht installierten Schutzkontaktsteckdose betrieben werden.

- Vor Inbetriebnahme soll das Gerät der Raumtemperatur angeglichen werden.
- Vor Anschluss des Gerätes ist die Netzspannung zu prüfen.
- Das Gerät ist für eine Wechselspannung von 230 Volt (*oder 115 Volt, falls am Typenschild angegeben*), 50 Hz (*oder 60 Hz*) ausgelegt und hat eine Leistung von 180 Watt / 1,6A.
- Das Gerät darf nur mit zwei 4 Ampere Sicherung betrieben werden.
- Bei Bruch von Gehäuseteilen, herausragenden Drähten, Brand des Gerätes oder eingeschlagener Bildröhre ist das Gerät sofort auszuschalten und der Netzstecker zu ziehen.
- Defekte oder blanke Kabel - insbesondere Netzkabel und Steckerverbindungen sind zu tauschen.

#### **WICHTIG!**

**Stellen Sie sicher, dass das Gerät in diesem Fall nicht berührt bzw. wieder eingeschaltet werden kann!**

- Die empfohlene Umgebungstemperatur soll zwischen +5 °C und +35 °C liegen.
- Die empfohlene Betriebstemperatur soll zwischen +15 °C und +40 °C liegen.
- Die relative Luftfeuchtigkeit soll zwischen 30% und 75% RH, nicht kondensierend liegen.
- Neben anderen Geräten kann ein beeinträchtigt Betriebsverhalten auftreten.

→ Better games through innovation

TAB-Austria Industrie- und Unterhaltungselektronik GmbH & CoKG  
Halder Strasse 40, A-4052 Ansfelden, UID-Nr.: ATU57977639  
Tel. +43 (0)7229/78 040-0, Fax +43 (0)7229/78 660, e-mail: sales@tab.at, www.tab.at





Beachten Sie die [Microsoft - Lizenzbedingungen](#).



**Entsorgung von gebrauchten elektrischen und elektronischen Geräten (Verwendung in den Ländern der Europäischen Union und anderen europäischen Ländern mit einem separaten Sammelsystem für diese Geräte)**

Das Symbol auf dem Produkt oder seiner Verpackung weist darauf hin, dass dieses Produkt nicht als normaler Haushaltsabfall zu behandeln ist, sondern an einer Annahmestelle für das Recycling von elektrischen und elektronischen Geräten abgegeben werden muss. Durch Ihren Beitrag zum korrekten Entsorgen dieses Produkts schützen Sie die Umwelt und die Gesundheit Ihrer Mitmenschen. Umwelt und Gesundheit werden durch falsches Entsorgen gefährdet. Materialrecycling hilft den Verbrauch von Rohstoffen zu verringern. Weitere Informationen über das Recycling dieses Produkts erhalten Sie von Ihrer Gemeinde, den kommunalen Entsorgungsbetrieben oder der Firma, bei der Sie das Produkt gekauft haben.

**WICHTIG:**

**Alle Arbeiten am Gerät haben im ausgeschalteten Zustand und mit abgezogenem Netzkabel zu erfolgen. Durchführung der Arbeiten nur durch qualifiziertes Fachpersonal.**

Auf der Innenseite des Gerätes befindet sich dieser Aufkleber. Dieser soll nochmals auf die fachgerechte Handhabung bei Servicearbeiten hinweisen.

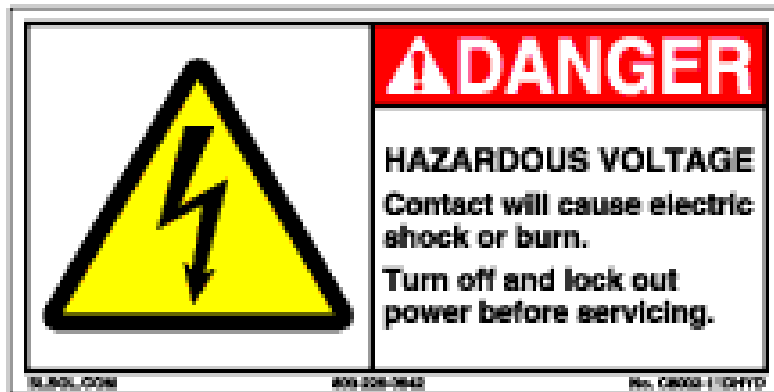

→ Better games through innovation

TAB-Austria Industrie- und Unterhaltungselektronik GmbH & CoKG  
Halder Strasse 40, A-4052 Ansfelden, UID-Nr.: ATU57977639  
Tel. +43 (0)7229/78 040-0, Fax +43 (0)7229/78 660, e-mail: sales@tab.at, www.tab.at



## Zusätzliche Informationen

### Definition der Zugangsbereiche

SCHLÜSSEL	BEREICH	MITARBEITER
Gelb	PC	Service Techniker
Weiß	Hardware Komponenten	Service Techniker
Blau	Geldkassetten	KasSier
Schwarz		Unqualifizierte Mitarbeiter

## Gerätebeschreibung

### Allgemeines

Der „Fun4Four“ ist ein ergonomisch entwickeltes Unterhaltungsgerät.

Es besitzt...

- einen elektronischen Münzprüfer
- einen Banknotenleser (optional)
- ein 42" TFT-Displays mit Touchscreen sowie
- ein komplettes PC-System

### Bedienungselemente

Alle Spiele im „Fun4Four“ können mit Touch-Schaltflächen am Bildschirm gespielt werden.

## PC-System Komponenten

### Standardausstattung

- PC-System mit Core 2 Duo 2,7GHz Trinity Prozessor + 8 GB DDR3 SODIMM Hauptspeicher
- On-Board Grafikkarte (1920 x 1080 Pixel Auflösung, **FULL HD**)
- Mindestens 250 GB SATA Festplatte oder mind. 60 GB SSD Festplatte

→ Better games through innovation

TAB-Austria Industrie- und Unterhaltungselektronik GmbH & CoKG  
 Halder Strasse 40, A-4052 Ansfelden, UID-Nr.: ATU57977639  
 Tel. +43 (0)7229/78 040-0, Fax +43 (0)7229/78 660, e-mail: sales@tab.at, www.tab.at

- TAB I/O Interfacekarte mit Sicherheitsspeicher
- 42" TFT-Display mit Touch-Screen
- Elektronischer Münzprüfer
- Elektronischer Banknotenleser (optional)

## Technische Daten

### Geräte-Abmessungen

	unverpackt	verpackt
Tiefe	79,8 cm	80 cm
Breite	118,5 cm	120 cm
Höhe	106 cm	124 cm
Gewicht	137 kg	171 kg

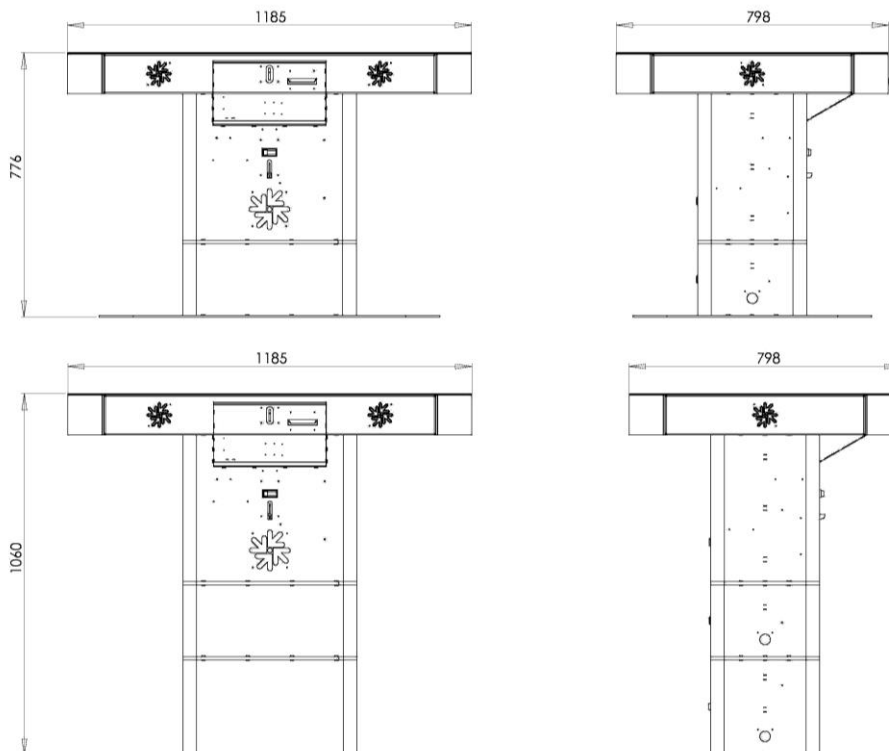

→ Better games through innovation

TAB-Austria Industrie- und Unterhaltungselektronik GmbH & CoKG  
 Halder Strasse 40, A-4052 Ansfelden, UID-Nr.: ATU57977639  
 Tel. +43 (0)7229/78 040-0, Fax +43 (0)7229/78 660, e-mail: sales@tab.at, www.tab.at

## Elektrische Daten Fun4Four

Stromanschluss: 230 Volt an Steckdose

Leistung: 180 Watt

Sicherung: 2x 4 Ampere

### Hinweis:

Beim Zusammenschließen von mehreren Geräten über einen Stromverteiler sollte folgendes beachtet werden:

Bei einem fachgerecht installierten Stromanschluss mit der Sicherung von 16 Ampere, sollten nicht mehr als 3 Geräte angeschlossen werden.

## Daten Komponenten Fun4Four

- 42" Multi touch screen
  - 42" TFT LED display
- Auflösung: 1920 x 1080 FullHD

## Montage und Anschluss

- Gerät auspacken
  - Anschluss an Stromnetz 230 V / 50 Hz (Steckdose)
  - Anschluss des Netzwerks
- Wahlweise:
- Netzwerkkabel direkt mit PC verbinden
  - Netzwerkkabel am „Internet“ Anschluss vom Router anstecken (falls Sie das App Feature von Seite 40 verwenden wollen, ansonsten benötigen Sie den Router nicht)

→ Better games through innovation

TAB-Austria Industrie- und Unterhaltungselektronik GmbH & CoKG  
Halder Strasse 40, A-4052 Ansfelden, UID-Nr.: ATU57977639  
Tel. +43 (0)7229/78 040-0, Fax +43 (0)7229/78 660, e-mail: sales@tab.at, www.tab.at



- WLAN Adapter (bei Lieferung in Kasse) mit PC verbinden und WLAN Konfiguration (Seite 35) starten

An der Seitenwand vom Fun4Four befindet sich eine Öffnung zum Einführen des Netzwerk- und Spannungsversorgungskabels.

## **Inbetriebnahme**

Jedes Gerät wird werksseitig getestet und voreingestellt ausgeliefert.

Durch Temperaturunterschiede kann es vorkommen, dass die Touchscreen-Einstellungen nicht mehr stimmen. Daher empfehlen wir bei einer Neuinbetriebnahme, immer den Touchscreen neu zu kalibrieren (siehe Seite 17).

Während der Montage sollte bereits ein Netzwerkkabel mit dem Fun4Four verbunden worden sein um eine Internetverbindung herstellen zu können. Der nächste Schritt ist die Anmeldung im Online Terminal Management.

Alle nötigen Schritte dazu befinden sich auf Seite 36 des Manuals.

Der Betrieb ohne Registrierung und ohne Internetverbindung ist nicht zu empfehlen.

## **Umbauanleitung in Sitzposition**

1. Trennen Sie das Gerät von der Stromversorgung.
2. Öffnen Sie den mittleren und untersten Schacht.



→ Better games through innovation

TAB-Austria Industrie- und Unterhaltungselektronik GmbH & CoKG  
Halder Strasse 40, A-4052 Ansfelden, UID-Nr.: ATU57977639  
Tel. +43 (0)7229/78 040-0, Fax +43 (0)7229/78 660, e-mail: sales@tab.at, www.tab.at



3. Stecken Sie bitte das Versorgungskabel, welches durch das unterste Element führt, ab und fädeln Sie danach bis in den mittleren Schacht durch.
4. Stecken Sie anschließend die Led Beleuchtung ab
5. Lösen Sie die 4 Schrauben, die das untere Element mit dem mittleren Element verbinden.

**VORSICHT: Das gesamte Oberteil ist nun lose und kann jederzeit herunterfallen!!!**



6. Nun den Fun4Four beim Display anheben, sodass das untere Element entfernt werden kann. (Unterteil sollte nun dem im Bild gleichen)



7. Alle 4 Muttern die das Unterteil mit der Bodenplatte verbinden lösen.



8. Das Unterteil nun abnehmen und den F4F wieder auf die Bolzen der Bodenplatte setzen.

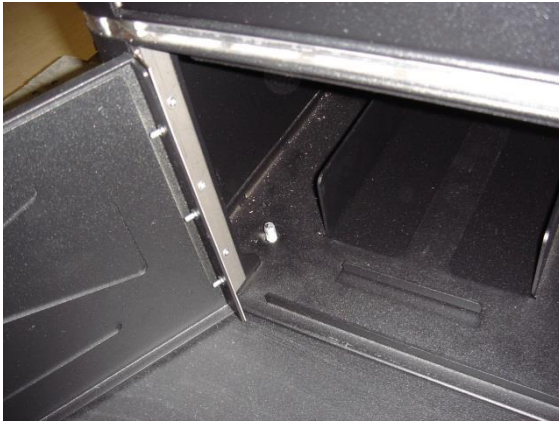

Alle 4 Muttern wieder anziehen.

9. Das Netzkabel durch die vorgegebene Öffnung (Siehe Bild) durchführen und wieder am Strom anstecken.



→ Better games through innovation

TAB-Austria Industrie- und Unterhaltungselektronik GmbH & CoKG  
Halder Strasse 40, A-4052 Ansfelden, UID-Nr.: ATU57977639  
Tel. +43 (0)7229/78 040-0, Fax +43 (0)7229/78 660, e-mail: sales@tab.at, www.tab.at

## Testmode

- Schalter für den **Testmode** im Inneren des Gerätes **betätigen**

Sie gelangen nun in den Testmode:



The screenshot shows a menu titled "Testmode" with the following information and options:

Testmode

A - 8 DO19000316 (Version: 8.10, System: multitouch7-3 - 14\_c)

Mi, 19. August 2015, 13:20:44 Uhr

Allgemeines	Grundeinstellungen
Gerätetests	Hardware-Einstellungen
Buchhaltung	Spielpreis-Einstellungen
Spiele	PIN-Einstellung
ChampionsNet	App Feature Einstellungen
Online Service (OTM)	
	Online-Fernsteuerung

Zurück

→ Better games through innovation

TAB-Austria Industrie- und Unterhaltungselektronik GmbH & CoKG  
Halder Strasse 40, A-4052 Ansfelden, UID-Nr.: ATU57977639  
Tel. +43 (0)7229/78 040-0, Fax +43 (0)7229/78 660, e-mail: sales@tab.at, www.tab.at

## Menü Allgemeines

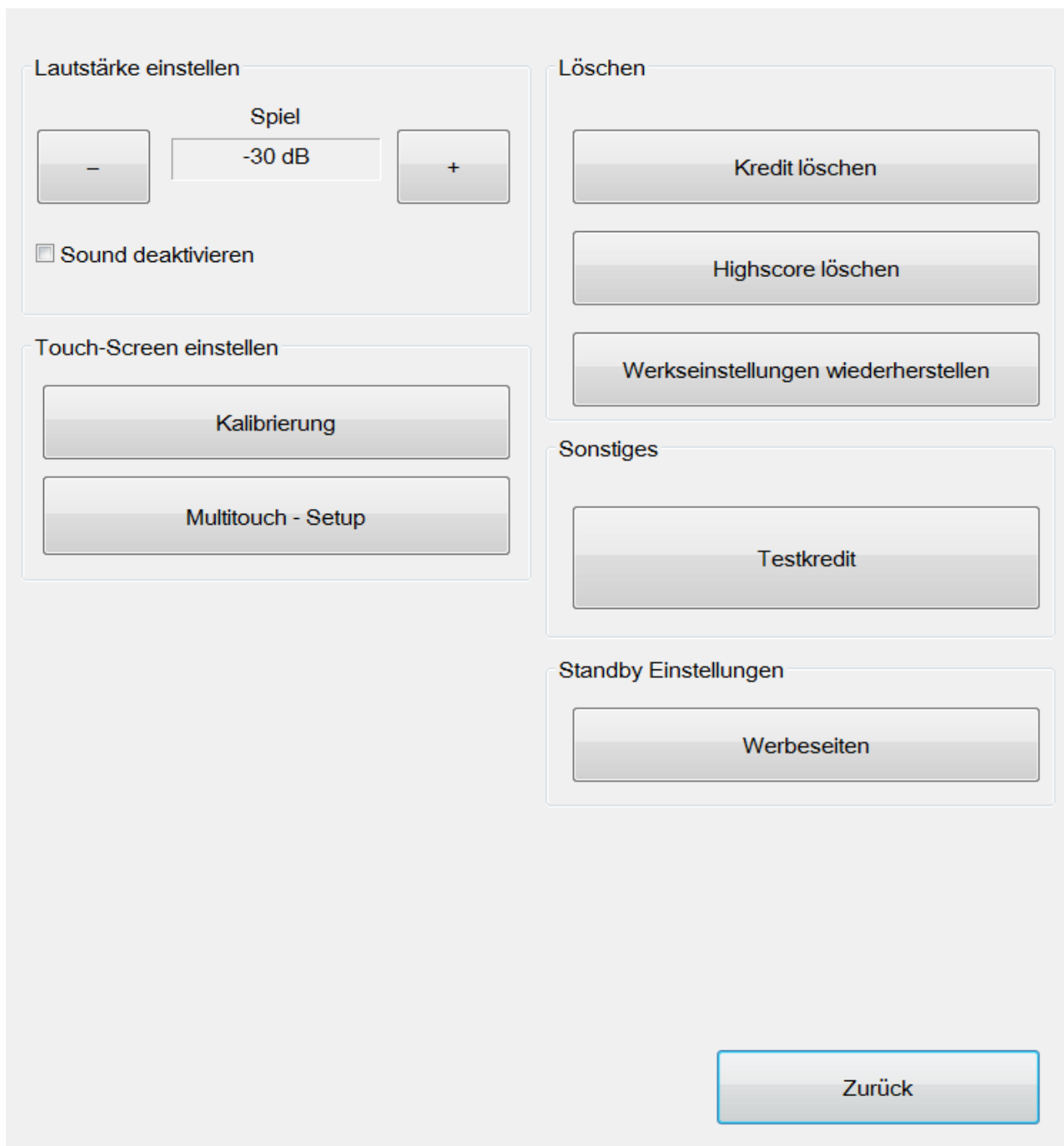

**Lautstärke einstellen**

Spiel

- -30 dB +

Sound deaktivieren

**Löschen**

Kredit löschen

Highscore löschen

Werkseinstellungen wiederherstellen

**Touch-Screen einstellen**

Kalibrierung

Multitouch - Setup

**Sonstiges**

Testkredit

**Standby Einstellungen**

Werbeseiten

Zurück

- **Lautstärke einstellen**

Hier können Sie die Lautstärke ihres Fun4Fours einstellen.

- Sound deaktivieren

Mit Aktivieren dieser Option, ist der Sound des Fun4Fours ausgeschaltet.

→ Better games through innovation

TAB-Austria Industrie- und Unterhaltungselektronik GmbH & CoKG  
Halder Strasse 40, A-4052 Ansfelden, UID-Nr.: ATU57977639  
Tel. +43 (0)7229/78 040-0, Fax +43 (0)7229/78 660, e-mail: sales@tab.at, www.tab.at



TAB  
AUSTRIA  
www.tab.at

- **Touch-Screen einstellen**

- Kalibrierung

- Hier können Sie ihren Touchscreen kalibrieren.

- Multitouch-Setup

- Hier können Sie erweiterte Einstellungen für ihren Touchscreen aufrufen.

Tipp: Sollte ihr Touchscreen nicht mehr funktionieren, so drücken Sie im Hauptmenü des Testmodes für ca. 5 Sekunden den Testschalter. Danach startet automatisch eine Neuinstallation des Touchscreens.

- **Löschen**

- Kredit löschen

- Hier löschen Sie den/die aktuellen Kredit(e) des Gerätes.

- Highscore löschen

- Hier löschen Sie alle Highscorelisten Ihres Geräts.

- Werkseinstellungen wiederherstellen

- Hier werden die Werkseinstellungen des Gerätes wiederhergestellt. Alle Daten des Gerätes werden unwiderruflich gelöscht.

- **Sonstiges**

- Testkredit

- Hier können Sie Kredite aufbuchen. Ideal zum Testen des Gerätes.

- **Standby Einstellungen**

- Werbeseiten

- Mit diesem Button können Sie die Einstellung, wie lange Werbeseiten im Standbyscreen angezeigt werden, verändern.



## Menü Grundeinstellungen

Datum und Zeit

Tag  Monat  Jahr

19 August 2015

Stunde  Minute

13 21

Basissprache

Deutsch

Highscore automatisch löschen

nie

Jeden Sonntag nach 4 Woche(n)

um 08:00 (nur 30 Minuten Schritte möglich)

für jeden Eintrag einzeln

Enhanced Configuration:

Österreich

Übernehmen

Zurück

- **Datum und Uhrzeit**

Hier können Sie das aktuelle Datum und die Uhrzeit einstellen.

Hinweis:

Bei einem Gerät, welches im Championsnet aktiv ist, wird die Uhrzeit und das Datum automatisch eingestellt. Sie können lediglich die Zeitzonen verändern.

- **Basissprache**

Hier bestimmen Sie die Sprache, mit welcher das Gerät standardmäßig gestartet wird.

- **Highscore automatisch löschen**

Hier können Sie einstellen, ob die lokalen Highscorelisten am Gerät nie, zu einem bestimmten Zeitpunkt oder nach einem gewissen Zeitraum gelöscht werden sollen.

Die Checkbox „für jeden Eintrag einzeln“ sorgt aktiviert dafür, dass jeder Highscoreeintrag einzeln nach der eingestellten Zeit gelöscht wird. Sollte diese deaktiviert sein, wird nach dem eingestellten Zeitraum jeglicher am Gerät befindlicher Highscore gelöscht.

- **Enhanced Configuration**

Falls es für Ihr Bundesland eine spezielle Konfiguration gibt, kann diese hier eingestellt werden.

## Menü Gerätetests

☐ Gerät 4e20 - Münzen

- Kanal 0, EUR 0.10: 0
- Kanal 1, EUR 0.20: 0
- Kanal 2, EUR 0.50: 0
- Kanal 3, EUR 1.00: 0
- Kanal 4, EUR 2.00: 0

Zählwerke

Einwurf

Kredit 0

Letzte Impulse:

Tastendruck:



In diesem Menü können Sie sowohl Münz-, als auch Banknotenprüfer testen. Werfen Sie dazu einfach im Betrieb die jeweilige Münze oder Banknote ein, welche Sie testen möchten. Der Zähler des jeweiligen Geldstücks wird danach um 1 erhöht.

- **Gesamt In**







Nach Betätigung werden zum Test bei Ihrem Zählwerk 10 Schritte aufgezählt.

→ Better games through innovation

TAB-Austria Industrie- und Unterhaltungselektronik GmbH & CoKG  
Halder Strasse 40, A-4052 Ansfelden, UID-Nr.: ATU57977639  
Tel. +43 (0)7229/78 040-0, Fax +43 (0)7229/78 660, e-mail: sales@tab.at, www.tab.at



## Menü Hardwareeinstellungen

<input checked="" type="checkbox"/>  Gerät 4e20 - Münzen <ul style="list-style-type: none"> <li><input checked="" type="checkbox"/>  Kanal 0, EUR 0.10</li> <li><input checked="" type="checkbox"/>  Kanal 1, EUR 0.20</li> <li><input checked="" type="checkbox"/>  Kanal 2, EUR 0.50</li> <li><input checked="" type="checkbox"/>  Kanal 3, EUR 1.00</li> <li><input checked="" type="checkbox"/>  Kanal 4, EUR 2.00</li> </ul>	<table border="1"> <tr> <td>+0.001</td> <td>-0.001</td> </tr> <tr> <td>+0.01</td> <td>-0.01</td> </tr> <tr> <td>+0.1</td> <td>-0.1</td> </tr> <tr> <td>+1</td> <td>-1</td> </tr> <tr> <td>+10</td> <td>-10</td> </tr> <tr> <td>+100</td> <td>-100</td> </tr> </table> <p>Währung</p> <div style="border: 1px solid gray; height: 20px; width: 100%;"></div>	+0.001	-0.001	+0.01	-0.01	+0.1	-0.1	+1	-1	+10	-10	+100	-100
+0.001	-0.001												
+0.01	-0.01												
+0.1	-0.1												
+1	-1												
+10	-10												
+100	-100												
<div style="border: 1px solid gray; padding: 5px; width: 100%; text-align: center;">CoinService</div>													
<p>Zählwerksimpuls:</p> <table border="1" style="width: 100%;"> <tr> <td style="width: 50%;">Zählwerk 1</td> <td style="width: 50%;">EUR 0.10</td> </tr> </table>		Zählwerk 1	EUR 0.10										
Zählwerk 1	EUR 0.10												
<div style="border: 1px solid gray; padding: 5px; width: 100%; text-align: center;">Übernehmen</div>													
<div style="border: 1px solid gray; padding: 5px; width: 100%; text-align: center;">Zurück</div>													

In diesem Menü können Sie Kanäle Ihres Münz- und Banknotenprüfers aktivieren oder deaktivieren. Dazu betätigen Sie die Checkboxes neben dem jeweiligen Kanal, welchen Sie ausschalten wollen.



Beispiel: Wollen Sie keine 10 Cent Münzen im Gerät, deaktivieren Sie einfach den Kanal A im Münzprüfer-Fenster.

- **Zählwerksimpuls**

Bestimmen Sie hier, ab welchem Geldwert Ihr Zählwerk eine Einheit zählen soll. (markieren Sie dazu Zählwerk 1 und verwenden Sie die Buttons zum verändern des Werts)

- **Währung**

Stellen Sie die Währung Ihres Münz-/Banknotenprüfers ein.

- **Coin Service**

Mittels des Buttons „CoinService“ starten Sie ein Konfigurationstool Ihres Münzprüfers. In diesem können Sie ebenfalls einzelne Kanäle testen und auch neue Münzen (z.B. Token) anlernen.

## Menü Buchhaltung

Do, 27. August 2015, 8:02:06 GMT -  
Do, 27. August 2015, 8:02:16 GMT

<table style="width: 100%; border-collapse: collapse;"> <tr> <td style="padding: 2px;">🪙 0.10</td> <td style="text-align: right; padding: 2px;">0</td> </tr> <tr> <td style="padding: 2px;">🪙 0.20</td> <td style="text-align: right; padding: 2px;">0</td> </tr> <tr> <td style="padding: 2px;">🪙 0.50</td> <td style="text-align: right; padding: 2px;">0</td> </tr> <tr> <td style="padding: 2px;">🪙 1.00</td> <td style="text-align: right; padding: 2px;">0</td> </tr> <tr> <td style="padding: 2px;">🪙 2.00</td> <td style="text-align: right; padding: 2px;">0</td> </tr> <tr> <td colspan="2" style="border-top: 1px solid black; padding: 2px;"><b>Münzen</b></td> </tr> <tr> <td style="text-align: right; padding: 2px;">0.00</td> <td style="padding: 2px;"></td> </tr> <tr> <td colspan="2" style="height: 100px;"></td> </tr> <tr> <td colspan="2" style="border-top: 1px solid black; padding: 2px;"><b>Banknoten</b></td> </tr> <tr> <td style="text-align: right; padding: 2px;">0.00</td> <td style="padding: 2px;"></td> </tr> <tr> <td colspan="2" style="border-top: 1px solid black; padding: 2px;"><b>Gesamt In</b></td> </tr> <tr> <td style="text-align: right; padding: 2px;">0.00</td> <td style="padding: 2px;"></td> </tr> </table>	🪙 0.10	0	🪙 0.20	0	🪙 0.50	0	🪙 1.00	0	🪙 2.00	0	<b>Münzen</b>		0.00				<b>Banknoten</b>		0.00		<b>Gesamt In</b>		0.00		<div style="border: 1px solid black; padding: 5px;"> <p style="text-align: center;">Einspielergebnis</p> <p>Währung <span style="float: right;">EUR ▼</span></p> <p>Gesamt In <span style="float: right;">0.00</span></p> <hr/> <p style="text-align: right;">0.00</p> </div> <div style="border: 1px solid black; padding: 5px; margin-top: 5px;"> <p>Testkredite: <span style="float: right;">0</span></p> <p>Freispielkredite: <span style="float: right;">0</span></p> <p>Community Credits <span style="float: right;">0</span></p> <p>Laufzeit: <span style="float: right;">0:00</span></p> <p>Spielzeit: <span style="float: right;">0:00</span></p> </div>
🪙 0.10	0																								
🪙 0.20	0																								
🪙 0.50	0																								
🪙 1.00	0																								
🪙 2.00	0																								
<b>Münzen</b>																									
0.00																									
<b>Banknoten</b>																									
0.00																									
<b>Gesamt In</b>																									
0.00																									

Buchhaltung sichtbar im Aufsicht-Testmenü

Buchhaltung 2

Löschen

Zurück

Im Buchhaltungsmenü können Sie sämtliche Einnahmen des Gerätes einsehen und ggf. löschen. Soll die Buchhaltung auch für Ihre Aufsicht sichtbar sein, so aktivieren Sie bitte die Checkbox am unteren Ende.

- **Buchhaltung 1**

Hier werden sämtliche Einnahmen von Münzen und Banknoten angezeigt. Weiters werden hier die Testkredite, Freispielgeräte, Community Credits, Laufzeit und die Spielzeit des Gerätes angezeigt.

- **Buchhaltung 2**

Der Buchhaltung 2 Dialog kann mittels Pincode geschützt werden, dort wird eine Zusammenfassung aller Einspielergebnisse angezeigt.

Hinweis:

Sie können Buchhaltung 1 und Buchhaltung 2 getrennt voneinander löschen.

## Menü Spielpreiseinstellungen

**Spielpreiseinstellung**

Geldwert	Kredit	Währung
0.50	1	EUR
2.00	5	
		Einfügen
		Löschen
		+0,001    -0,001
		+0,01    -0,01
		+0,1    -0,1
		+1    -1
		+10    -10
		+100    -100
Standard1 (normal)		Standard2 (Bonus)

Freispiel-Modus

Übernehmen

Zurück

- **Spielpreiseinstellung**

Hier können Sie den Kreditpreis einstellen.

Um weitere Einträge für z.B. Bonuseinstellungen hinzuzufügen, drücken Sie den Button „Einfügen“.

→ Better games through innovation

TAB-Austria Industrie- und Unterhaltungselektronik GmbH & CoKG  
 Halder Strasse 40, A-4052 Ansfelden, UID-Nr.: ATU57977639  
 Tel. +43 (0)7229/78 040-0, Fax +43 (0)7229/78 660, e-mail: sales@tab.at, www.tab.at



Die Werte können Sie anpassen, indem Sie den gewünschten Wert markieren und mittels der Buttons rechts davon ändern.

- **Freispiel-Modus**

Um das Gerät in den Freispielmodus zu setzen, aktivieren Sie die Checkbox.

→ Better games through innovation

TAB-Austria Industrie- und Unterhaltungselektronik GmbH & CoKG  
Halder Strasse 40, A-4052 Ansfelden, UID-Nr.: ATU57977639  
Tel. +43 (0)7229/78 040-0, Fax +43 (0)7229/78 660, e-mail: sales@tab.at, www.tab.at



## Menü Spiele

	Spiel	Kredit	Continue Kredit
421	ein	1	1
5th Gear California	ein	1	1
Anubis	ein	1	1
Around in Space	ein	2	1
Around the World	ein	2	1
Backgammon	ein	1	2
Bet You Know It	ein	1	1

Spieleinstellung

421

Spiel

ein  
 aus

Spielpreis

1  
Kredit(e)

+1 Standard  
-1

Continue Preis

1  
Kredit(e)

+1 Standard  
-1

Statistik

gewähltes Spiel    alle Spiele

Übernehmen

Zurück

In diesem Menü können Sie Spiele ein-/ausschalten, Kredit-/Continuepreise anpassen und Statistiken einsehen.

Markieren Sie dazu immer das Spiel, welches Sie ändern möchten, und verändern Sie danach die Einstellungen mittels der Buttons darunter.

Um Spielestatistiken einzusehen, klicken Sie auf „gewähltes Spiel“ oder „alle Spiele“.

## Menü PIN-Einstellung

Wählen Sie den zu ändernden PIN aus und geben Sie danach den neuen PIN ein!

PIN einstellen für

Aufsicht 1	****	ändern
<input type="checkbox"/> Aktivieren		
Aufsicht 2	****	ändern
<input type="checkbox"/> Aktivieren		
Aufsicht 3	****	ändern
<input type="checkbox"/> Aktivieren		

PIN einstellen für

Testmode	****	ändern
<input type="checkbox"/> Aktivieren		

PIN einstellen für

Buchhaltung 2	****	ändern
<input type="checkbox"/> Aktivieren		

Zurück

In den PIN-Einstellungen können Sie drei unterschiedliche Arten von Pins einstellen. Drücken Sie dafür auf den Button „Ändern“ des jeweiligen Pins und geben Sie diesen zweimal korrekt ein, danach aktivieren Sie die Checkbox „Aktivieren“.



- **Aufsicht**  
Ermöglicht das Erreichen eines kleinen Testmode (für Details Siehe unten).
- **Testmode**  
Pin Abfrage bevor der Testmode gestartet wird.
- **Buchhaltung 2**  
Pin Abfrage zum Erreichen des Buchhaltung 2 Menüs.

### Aufsicht Testmode

Wenn Sie für die Aufsicht einen Pin hinterlegt haben, kann dieser einen kleinen Testmode erreichen, indem er am Hauptschirm das Logo betätigt und danach auf „Aufsicht“ drückt.

The screenshot shows the Fun4Four main menu interface. At the top left, it displays 'Kredite 0' and the 'FUN4FOUR GAMETABLE' logo. On the right, there are options for 'Münzen' (€ 0.10, € 0.20, € 0.50, € 1, € 2), '€ 0.50 1 Kredit', and a language selector 'Deutsch'. The central area features the Austrian flag and 'Fun4Four V 8.10'. Below this is a configuration table:

Configuration	A
System	multitouch7-3 - 15
Dongle	A - 8
Dongle Serial	19000316
Machine Serial	GE00NK181
Machine Number	70083
Last CN Update	10.09.2015, 11:31:43 +0F
Date	Donnerstag, 10.09.2015
Time	11:33:56

To the right of the table is the 'TAB AUSTRIA' logo and contact information for 'Industrie- und Unterhaltungselektronik GmbH CoKG', including the address 'Haider Straße 40, 4052 Ansfelden, Austria', phone '+43 7229 78040', and email 'sales@tab.at'. A red arrow points from the 'Aufsicht' button in the bottom right corner of the menu to the 'Aufsicht' button in the bottom right corner of the screenshot.

At the bottom, there is a row of game thumbnails: 'Finalt Babes', 'MAGIC TOWERS', 'AROUND THE WORLD', 'SPACE TOWERS', 'PICK UP', 'LOST TREASURE', and 'eleven'. Below the thumbnails are filters for 'Spieleranzahl' (Beliebig), 'Kategorie' (Alle, Top-20, Karten, Match3, Action, Würfel, Strategie, Klassiker, Brett, Archiv), and 'Sortierung' (Keine).

Better games through innovation

TAB-Austria Industrie- und Unterhaltungselektronik GmbH & CoKG  
Haider Strasse 40, A-4052 Ansfelden, UID-Nr.: ATU57977639  
Tel. +43 (0)7229/78 040-0, Fax +43 (0)7229/78 660, e-mail: sales@tab.at, www.tab.at

**TAB AUSTRIA**  
www.tab.at

Testmode

Do, 10. September 2015, 11:40:30 Uhr

A - 8 DO19000316 (Version: 8.10, System: multitouch7-3 - 15)

Allgemeines

ChampionsNet

Online Service (OTM)

Online-Fernsteuerung

Zurück

Hier können nur sehr wenige Einstellungen (z.B. Touchscreenkalibrierung, Lautstärkeinstellungen, etc.) verändert werden. Hinterlegen Sie immer einen Aufsichts-Pin, falls Sie dem Betreiber des Lokals **keinen** Schlüssel zum Fun4Four geben, da er nur durch diesen die Online-Fernsteuerung starten kann, mit welcher Sie sich auf das Gerät verbinden können. (Siehe Seite 42 für weitere Informationen)

→ Better games through innovation

TAB-Austria Industrie- und Unterhaltungselektronik GmbH & CoKG  
Halder Strasse 40, A-4052 Ansfelden, UID-Nr.: ATU57977639  
Tel. +43 (0)7229/78 040-0, Fax +43 (0)7229/78 660, e-mail: sales@tab.at, www.tab.at

## Menü Championsnet

Im Menüpunkt Championsnet können Sie Ihre Interneteinstellungen einrichten, sowie das Gerät bei TAB – Austria registrieren.

**Gerät/Aufstellplatz**

Maschinennummer	69908
Name des Lokals	
Plz/Ort	
Adresse	
Rufnummer	
Faxnummer	
Email	
Land	Österreich

**Verbindung (Network - Direct)**

Rufnummer

Benutzername

Uhrzeit 11:10

Aktivieren

Um Highscores auf Ihrem Gerät einzuschalten, aktivieren Sie bitte die Checkbox „Aktivieren“.

Sie haben danach die Möglichkeit Internetprogramme zu aktivieren, sollten Sie dies bestätigen, so wird der Browser und Google Maps für Ihre Kunden freigeschaltet.

Um die Internetverbindung einzurichten, betätigen Sie den Button „Ändern“ bei Verbindung.

Providerverbindung		
Rufnummer	<input type="text"/>	<input type="button" value="ändern"/>
Benutzername	<input type="text"/>	<input type="button" value="ändern"/>
Kennwort	<input type="text"/>	<input type="button" value="ändern"/>
Bestätigung	<input type="text"/>	<input type="button" value="ändern"/>

Start der Übertragung		
<input checked="" type="radio"/> Stunde	<input type="radio"/> Minute	<input type="button" value="+"/>
<input type="text" value="11"/>	<input type="text" value="10"/>	<input type="button" value="-"/>

Verbindung	
<input type="radio"/> Network - VPN	<input type="button" value="Netgear WLAN"/>
<input checked="" type="radio"/> Network - Direct	
<input type="radio"/> Network - PPPOE	
<input checked="" type="checkbox"/> Ständige Verbindung	

- **Start der Übertragung**

Sie können mittels der Plus/Minus Buttons die Zeit für eine automatische Übertragung des Fun4Fours vom TAB-Server einstellen. Bitte beachten Sie, dass der Zeitpunkt so gewählt werden sollte, dass der Fun4Four im Normalfall zu dieser Zeit in Betrieb ist.

- **Verbindung**

Wählen Sie Ihren Verbindungstyp bei Verbindung aus, im Normalfall sollte die Standardeinstellung „Network Direct“ für Ihr Netzwerk bereits richtig sein.

Hinweis:

Um die Konfiguration des WLAN Adapters zu starten, drücken Sie bitte „**Netgear WLAN**“.

- **Seite 2...**

Drücken Sie auf den Button „Seite 2...“ um weitere Einstellungen für Ihr Netzwerk zu definieren.

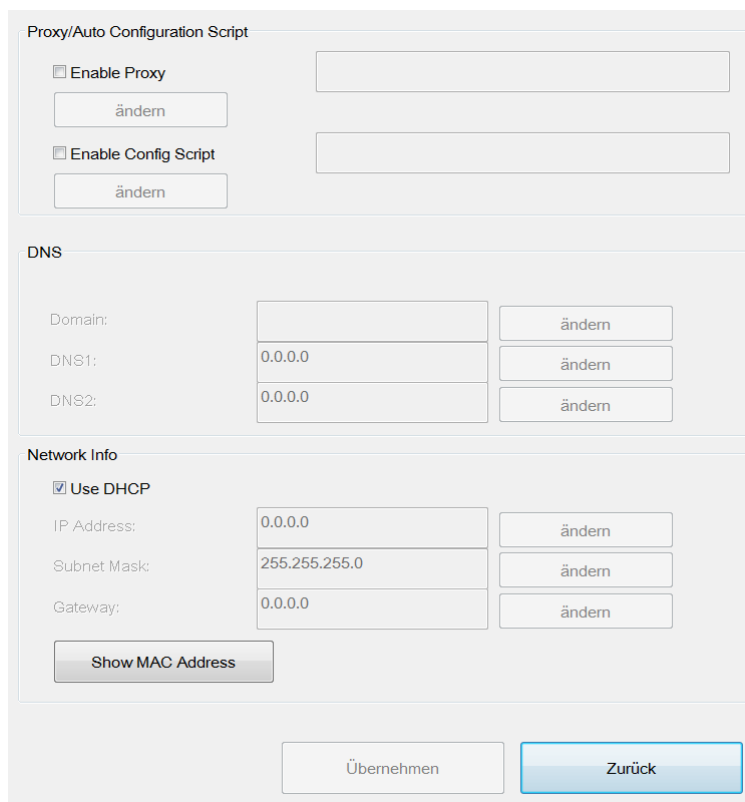

The screenshot shows a network configuration interface with three main sections:

- Proxy/Auto Configuration Script:** Contains two checkboxes: "Enable Proxy" and "Enable Config Script". Each checkbox has an "ändern" (change) button next to it.
- DNS:** Contains three input fields: "Domain:", "DNS1:", and "DNS2:". Each field has a value (0.0.0.0) and an "ändern" button.
- Network Info:** Contains a checked checkbox "Use DHCP". Below it are three input fields: "IP Address:" (0.0.0.0), "Subnet Mask:" (255.255.255.0), and "Gateway:" (0.0.0.0). Each field has an "ändern" button. At the bottom of this section is a "Show MAC Address" button.

At the bottom of the interface are two large buttons: "Übernehmen" (Apply) and "Zurück" (Back).

Die Standardeinstellung „DHCP benutzen“ wird im Normalfall genügen, sollten spezielle Einstellungen notwendig sein, müssen Sie die Checkbox deaktivieren und die Einstellungen laut Netzwerkadministrator verändern.

## **Menü Online Terminal Management (OTM)**

Geräte, welche im Online Terminal Management registriert sind, haben Sie eine Vielzahl von Vorteilen gegenüber Offline-Geräten:

- **Neue Spiele**  
Sie bekommen automatisch und ohne zusätzlichen Aufwand neue Spiele für Ihren Fun4Four.
- **Community Spiele**  
Exklusiv für Fun4Four im OTM werden Spiele von Partnern der Firma TAB-Austria aktiviert.
- **Remote Control**  
Greifen Sie von zu Hause aus direkt auf den Testmode des Gerätes zu.
- **Onlineupdates**  
Sie bekommen völlig automatisch die neueste Fun4Four Version auf Ihr Gerät aufgespielt. Neue Funktionen sind somit umgehend auf Ihrem Gerät installiert.
- **App Feature**  
Sie bieten Ihren Kunden die Möglichkeit, Spiele interaktiv mit Fun4Four und Smartphone zu spielen.
- **Online Abrechnung**  
Sie können online eine Abrechnung durchführen oder Statistiken zu den Einnahmen des Fun4Fours erstellen.
- **Werbung**  
Laden Sie völlig problemlos und ohne Aufwand Werbeseiten auf Ihren Fun4Four.
- **Und vieles mehr ...**

Bevor Sie Ihren Fun4Four registrieren können, benötigen Sie einen OTM Account der Firma TAB-Austria.



→ Better games through innovation

TAB-Austria Industrie- und Unterhaltungselektronik GmbH & CoKG  
Halder Strasse 40, A-4052 Ansfelden, UID-Nr.: ATU57977639  
Tel. +43 (0)7229/78 040-0, Fax +43 (0)7229/78 660, e-mail: sales@tab.at, www.tab.at



www.tab.at



Diesen können Sie auf der Webseite <https://otm.tab.at> anlegen. Nach der erfolgreichen Registrierung loggen Sie sich ein und wählen unter Administration den Punkt „Tan Codes“ aus. Der Tan Code wird benötigt um die Maschine ihrem Account zuzuordnen.

Starten Sie nun den Testmode und klicken Sie auf „ChampionsNet“. Geben Sie nun alle notwendigen Daten in die dafür vorgesehenen Felder ein und drücken Sie danach auf **„Registrieren“** und **„Neu Registrieren“**.

Das Gerät wird nun am TAB-Server registriert und bekommt eine Maschinenummer zugewiesen.

→ Better games through innovation

TAB-Austria Industrie- und Unterhaltungselektronik GmbH & CoKG  
Halder Strasse 40, A-4052 Ansfelden, UID-Nr.: ATU57977639  
Tel. +43 (0)7229/78 040-0, Fax +43 (0)7229/78 660, e-mail: sales@tab.at, www.tab.at





Gerät/Aufstellplatz

Maschinennummer	70079
Name des Lokals	Fun4Four
Plz/Ort	4052
Adresse	
Rufnummer	
Faxnummer	
Email	
Land	Österreich

[ändern](#)

Verbindung (Network - Direct)

Rufnummer  
Benutzername  
Uhrzeit 09:00

[ändern](#)

[www](#) [Verbindung testen](#)  
[Registrieren ...](#)  
[Alle Daten empfangen](#)

[Protokoll](#)  
[Zurück](#)

Aktivieren

Nach der Registrierung des Gerätes ist der Button „Online Service (OTM)“ aktiv, klicken Sie diesen, um das Gerät im OTM zu aktivieren.

Testmode

A - 8 DO19000316 (Version: 8.10, System: multitouch7-3 - 15)

Do, 10. September 2015, 13:02:35 Uhr

Allgemeines

Grundeinstellungen

Gerätetests

Hardware-Einstellungen

Buchhaltung

Spielpreis-Einstellungen

Spiele

PIN-Einstellung

ChampionsNet

App Feature Einstellungen

Online Service (OTM)

Online-Fernsteuerung

Zurück

Folgen Sie nun Anweisungen am Bildschirm.

Nach Eingabe des TAN Codes aus Ihrem OTM Account, der Gerätenummer und des aktuellen Zählerstandes ist das Gerät fertig konfiguriert und kann verwendet werden.

→ Better games through innovation

TAB-Austria Industrie- und Unterhaltungselektronik GmbH & CoKG  
Haider Strasse 40, A-4052 Ansfelden, UID-Nr.: ATU57977639  
Tel. +43 (0)7229/78 040-0, Fax +43 (0)7229/78 660, e-mail: sales@tab.at, www.tab.at



TAB  
AUSTRIA  
www.tab.at

## Menü App Feature Einstellungen (OTM erforderlich)

App Feature Einstellungen

Mit dem Music&Fun Feature geben Sie ihren Kunden die Möglichkeit ihr Handy mit dem Fun4Four zu verbinden, um somit noch mehr Spielspaß zu garantieren. Verdecken Sie ihre Karten bei Texas Hold'em oder nutzen Sie das Handy als Steuerung für Spiele, alles ist möglich mit der Music&Fun App.

Für weitere Fragen stehen wir gerne unter der Telefonnummer +437229-78040-250 oder der Email-Adresse hotline@tab.at zur Verfügung.

App Feature aktivieren

Bitte geben Sie die SSID Ihres WLANs ein

MusicAndFun

Achtung: Groß- und Kleinschreibung bei der SSID beachten!  
Die SSID ist der Name Ihres Drahtlosnetzwerkes

Internetzugriff über WLAN ist möglich

Sollte an Ihrem Standort keine mobile Datenverbindung möglich sein, ist es erforderlich den Kunden Zugriff auf das Internet über ihr WLAN zu ermöglichen. (Die MusicFun App kann ohne funktionierende Internetverbindung nicht verwendet werden.)

Das App Feature gibt Ihren Kunden die Möglichkeit, Spiele interaktiv mit Fun4Four und dem Smartphone zu spielen. Dieses Feature erfordert zwingend, dass Ihr Gerät im Online Terminal Management (OTM) registriert ist.

Um das App Feature einzuschalten, aktivieren Sie die Checkbox „App Feature aktivieren“.

→ Better games through innovation

TAB-Austria Industrie- und Unterhaltungselektronik GmbH & CoKG  
Halder Strasse 40, A-4052 Ansfelden, UID-Nr.: ATU57977639  
Tel. +43 (0)7229/78 040-0, Fax +43 (0)7229/78 660, e-mail: sales@tab.at, www.tab.at



www.tab.at



Die App Funktion ist nur dann gegeben, wenn sich das Smartphone des Kunden und der Fun4four in demselben Netzwerk befinden. Sie müssen somit den Fun4Four zu einem bereits vorhandenen WLAN Netzwerk verbinden, in welchem auch Ihre Kunden Zugriff haben, oder den von TAB eingebauten WLAN Router verwenden. (dieser befindet sich links neben den Geldkassetten)

Verbinden Sie Ihr internes DHCP Netzwerk direkt mit dem Router auf dem Port „Internet“ und den Fun4four PC mit einem der vier weiteren Ports des Routers (dies ist bereits standardmäßig bei Lieferung verkabelt).

Nach Aktivierung des Features startet vor Spielen wie z.B. TexasHoldEm HD oder 5th Gear California eine Auswahlmöglichkeit, ob man dieses mit Handy oder am Gerät steuern will. Die Kunden benötigen zum Spielen mit dem Smartphone die Music&Fun App, welche gratis über iOS App Store und Android Store angeboten wird.

Falls Sie Ihr eigenes WLAN Netzwerk verwenden möchten, müssen Sie den Namen von diesem (Groß- und Kleinschreibung beachten) mittels des Buttons „ändern“ eingeben.

Falls Sie über WLAN Netzwerk einen Internetzugang für die Kunden erlauben, aktivieren Sie bitte diese Checkbox. (der TAB-Router ermöglicht dem Kunden **keine** Verbindung ins Internet)

Gerne führen wir die Aktivierung des Music&Fun Features mit Ihnen gemeinsam vor Ort durch, rufen Sie uns dazu bitte unter Telefonnummer +43 7229 78040-250 an.

→ Better games through innovation

TAB-Austria Industrie- und Unterhaltungselektronik GmbH & CoKG  
Halder Strasse 40, A-4052 Ansfelden, UID-Nr.: ATU57977639  
Tel. +43 (0)7229/78 040-0, Fax +43 (0)7229/78 660, e-mail: sales@tab.at, www.tab.at



## Menü Online Fernbedienung (OTM erforderlich)

Seriennummer: 19000316  
Gerätenummer: GE00NK181  
Maschinenummer (OTM): 69932

Online-Fernsteuerung

Benutzen Sie diese Funktion damit OTM Benutzer mit der Online-Fernsteuerung auf dieses Gerät zugreifen können. Drücken Sie auf 'Starten' wenn der OTM Benutzer Sie dazu auffordert.

Bitte beachten Sie dass der Touch Screen dieses Gerätes nicht mehr funktioniert, sobald ein OTM Benutzer zu diesem Gerät verbunden ist. Wenn die Verbindung getrennt wird, wird dieses Gerät automatisch neu starten um sicher zu stellen, dass alle Änderungen korrekt übernommen werden.

Für weitere Fragen stehen wir gerne unter der Telefonnummer +437229-78040-250 oder der Email-Adresse [hotline@tab.at](mailto:hotline@tab.at) zur Verfügung.

Starten

Zurück

Sofern der Fun4Four im OTM registriert ist, können Sie über Ihren OTM – Account direkt auf das Gerät zugreifen und online Einstellungen verändern. Bitten Sie dazu einen Mitarbeiter des Lokals entweder in den Testmode zu wechseln oder falls kein Schlüssel vor Ort vorhanden ist, den Aufsichts-Testmode zu starten. Dort muss dieser den Button „Online-Fernbedienung“ betätigen und danach auf „Starten“ drücken.

→ Better games through innovation

TAB-Austria Industrie- und Unterhaltungselektronik GmbH & CoKG  
Halder Strasse 40, A-4052 Ansfelden, UID-Nr.: ATU57977639  
Tel. +43 (0)7229/78 040-0, Fax +43 (0)7229/78 660, e-mail: [sales@tab.at](mailto:sales@tab.at), [www.tab.at](http://www.tab.at)



Seriennummer: 19000316  
Gerätenummer: GE00NK181  
Maschinenummer (OTM): 69932

Online-Fernsteuerung

Warte auf Verbindung vom OTM-Nutzer...

Internet-Verbindung wird hergestellt...  
Überprüfung der Registrierung...  
LogMeIn Software wird konfiguriert...  
LogMeIn Einstellungen werden konfiguriert...  
LogMeIn wird gestartet...  
Daten werden an den Server gesendet...  
Warte auf Verbindung vom OTM-Nutzer...

Abbrechen

Zurück

Sobald die Zeile „Warte auf Verbindung vom OTM-Nutzer“ erscheint, können sich in Ihrem OTM Account unter <https://otm.tab.at> auf das Gerät verbinden.

Gehen Sie dazu im Punkt „Administration“ auf „Terminals“ und markieren Sie das Gerät, auf welches Sie sich verbinden wollen. Drücken Sie danach auf „Online-Fernsteuerung starten“ und folgen Sie den nachfolgenden Schritten auf der Webseite.

Nach Beenden ihrer Verbindung wird das Gerät automatisch neugestartet, während der Verbindung ist der Touchscreen ausgeschaltet, sodass keine Eingabe mehr vor Ort möglich ist.

→ Better games through innovation

TAB-Austria Industrie- und Unterhaltungselektronik GmbH & CoKG  
Haider Strasse 40, A-4052 Ansfelden, UID-Nr.: ATU57977639  
Tel. +43 (0)7229/78 040-0, Fax +43 (0)7229/78 660, e-mail: sales@tab.at, www.tab.at





## Programm Update

Wenn Ihr Gerät im Online Terminal Management registriert ist, wird die Version immer automatisch auf die aktuellste upgedatet. Falls Sie ein händisches Update durchführen wollen, können Sie dies mittels USB Stick (für Geräte Baujahr 2014 oder höher) bzw. Wechselrahmen (für Geräte Baujahr 2013 oder niedriger) tun.

Loggen Sie sich dazu in Ihrem OTM Account unter <https://otm.tab.at> ein und klicken Sie auf „Download“. Laden Sie sich die Beschreibung zum Erstellen eines Updatesticks/-disk dort herunter und folgen Sie der Schritt für Schritt Anleitung.

Sollten Sie bereits einen Updatestick/-disk besitzen oder eine/-n von TAB-Austria bestellt haben, können Sie mittels des nachfolgenden Ablaufs ein Update durchführen.

### Ablauf

- Gerät ausschalten.
- Update Stick am USB Port anstecken bzw. Update Disk am Wechselrahmen anstecken
- Gerät einschalten.
- Kopier – bzw. Updatevorgang wird automatisch gestartet und benötigt je nach Größe des Updates bis zu 4-8 Minuten.
- Wenn alle erforderlichen Daten kopiert wurden, erscheint ein Windowsfenster mit der Aufforderung, das Gerät abzuschalten. Bitte entfernen Sie jetzt den Stick / die Disk.
- Schalten Sie das Gerät wieder ein.
- Gerät startet nun mit der neuen Software.

→ Better games through innovation

TAB-Austria Industrie- und Unterhaltungselektronik GmbH & CoKG  
Halder Strasse 40, A-4052 Ansfelden, UID-Nr.: ATU57977639  
Tel. +43 (0)7229/78 040-0, Fax +43 (0)7229/78 660, e-mail: sales@tab.at, www.tab.at





## Fehlermeldungen

Störung	Behebung
Touchscreen ist sehr ungenau	<ul style="list-style-type: none"> <li>- Neue Kalibrierung durchführen (Testmode – Allgemeines)</li> <li>- Masseleitung überprüfen</li> </ul>
Touchscreen funktioniert nicht	<ul style="list-style-type: none"> <li>- Überprüfen des USB Kabels vom Touchcontroller zum PC</li> <li>- Spannungsversorgung zum Touchcontroller überprüfen</li> <li>- Im Testmode den Testschalter für 5 Sekunden drücken und danach auslassen, das Gerät startet sich automatisch neu und initialisiert den Touchscreen neu</li> </ul>
Display zeigt „No Signal“	<ul style="list-style-type: none"> <li>- Monitorkabel vom Display zum PC überprüfen</li> <li>- Prüfen ob der PC startet (CPU Lüfter muss sich drehen), sollte der PC nicht starten, ist der Fehler am PC zu suchen</li> </ul>
Display ist schwarz	<ul style="list-style-type: none"> <li>- Stromversorgung des Displays überprüfen</li> <li>- Falls PC ebenfalls nicht startet, die Stromversorgung des kompletten Gerätes überprüfen (inklusive Netzfilter)</li> </ul>
PC startet nicht	<ul style="list-style-type: none"> <li>- Spannungsversorgung am Netzteil überprüfen</li> <li>- Spannungsversorgung und Sicherungen am Netzfilter überprüfen</li> </ul>
Gerät startet nicht und piepst laut	<ul style="list-style-type: none"> <li>- RAM Speicher ein- und ausstecken</li> </ul>
Fun4Four hat keinen Ton mehr	<ul style="list-style-type: none"> <li>- Grünen Klinkenstecker am PC überprüfen</li> </ul>
Münzprüfer nimmt keine Münzen mehr an	<ul style="list-style-type: none"> <li>- Münzprüfer reinigen</li> <li>- Stecker am Münzprüfer überprüfen</li> <li>- Im Testmode-Hardwareeinstellungen überprüfen ob Kanäle angezeigt werden, falls nicht muss dieser ausgetauscht werden</li> </ul>
Banknotenprüfer nimmt keine Banknoten mehr an	<ul style="list-style-type: none"> <li>- Banknotenprüfer reinigen</li> <li>- Stecker am Banknotenprüfer überprüfen</li> </ul>

	<ul style="list-style-type: none"> <li>- Im Testmode – Hardwareeinstellungen überprüfen ob Kanäle angezeigt werden, falls nicht muss dieser ausgetauscht werden</li> <li>- Falls LED am Banknotenprüfer nicht oder rot leuchtet, muss er ebenfalls ausgetauscht werden</li> </ul>
Münz- und Banknotenprüfer funktionieren nicht	<ul style="list-style-type: none"> <li>- I/O Controller Stecker (50 polig am PC) überprüfen</li> </ul>
Software startet nicht mehr	<ul style="list-style-type: none"> <li>- Fehlermeldung an Hotline übermitteln +43 7229 78040 – 250</li> <li>- Update neu aufspielen</li> <li>- Festplatte austauschen</li> </ul>

## Wartung Bedienelemente

### Münzprüfer

#### Comestero RM5HD

Dieses Datenblatt bietet die notwendigen Informationen für die Reinigung und Wartung des RM5/RM5HD elektronischen Münzprüfers.

Eine Reinigung in regelmäßigen Zeitabständen sichert einen hohen Qualitäts-Standard bei der Münzerkennung und reduziert auf lange Sicht das Risiko auftretender Fehler und Fehlfunktionen.

#### Externe Reinigung

Die äußeren Oberflächen des Münzprüfers sind aus einem stoßfesten Kunststoffmaterial (ABS) gefertigt. Für die Reinigung wird empfohlen ein weiches Tuch und ein neutrales Reinigungsmittel zu verwenden. Für festsitzenden Schmutz kann Ethylalkohol verwendet werden. Für die Entfernung von übermäßigem Staub in den Münzschlitzen und anderen engen Zwischenräumen, können Sie Druckluft oder einen Pinsel verwenden.



#### ACHTUNG!

Verwenden Sie keine scharfen oder Abrieb erzeugenden Werkzeuge, welche die Oberfläche und die Erkennungssensoren schädigen könnten.

Tauchen Sie den Münzprüfer niemals in Wasser oder andere Flüssigkeiten.

#### Interne Reinigung

Im RM5/RM5HD elektronischen Münzprüfer sind die Münzerkennungs-Sensoren hinter einer kleinen Klapptür verbaut. Öffnen Sie diese Tür, wie in Abb. 1 gezeigt, um Zugang zu den Sensoren zu erhalten. Entfernen Sie übermäßigen Schmutz hinter dieser Tür mit einem fettlösenden Spray, wie zum Beispiel einem normalen Reinigungsmittel für Fenster und Spiegel. Festsitzenden Schmutz entfernen Sie bitte mit einer kleinen Bürste, Sie können dafür auch Ethylalkohol verwenden. Nicht die Sensoren berühren oder besprühen!

Es gibt drei kleine Löcher hinter der Tür. Dort sind die Erkennungs-Sensoren positioniert (Abb. 2).

Wenn Staub oder Schmutz diese Löcher blockiert, kann die Leistungsqualität des Münzprüfers sinken und in Extremfällen werden keine Münzen mehr erkannt.

Während diese Sensoren in Position sind, verwenden Sie bitte nur Druckluft um diese von Schmutz frei zu halten.



Abb. 1



Abb. 2



#### ACHTUNG!

Benutzen Sie keine scharfen Gegenstände, wie Nadeln oder Schraubenzieher, um Staub von den Sensoren zu entfernen. Diese könnten irreparabel beschädigt werden und den Münzprüfer unbrauchbar machen.

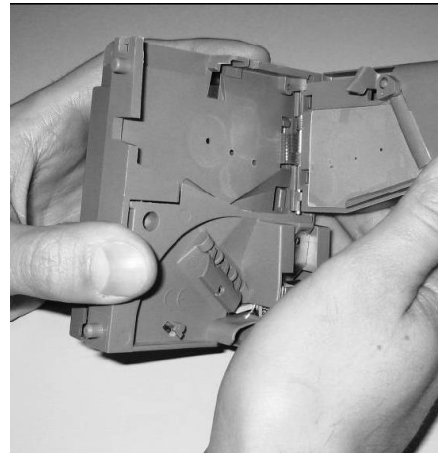
Sollte der Münzprüfer auch nach der Wartung nicht zufriedenstellend arbeiten, zögern Sie nicht unsere Hotline zu kontaktieren.

→ Better games through innovation

TAB-Austria Industrie- und Unterhaltungselektronik GmbH & CoKG  
Halder Strasse 40, A-4052 Ansfelden, UID-Nr.: ATU57977639  
Tel. +43 (0)7229/78 040-0, Fax +43 (0)7229/78 660, e-mail: sales@tab.at, www.tab.at

**TAB**  
AUSTRIA  
www.tab.at

## NRI G-13 mft

### Münzprüfer Wartung

Der Münzprüfer sollte von Zeit zu Zeit mit einem feuchten Lappen (lauwarmes Wasser mit etwas Reinigungsmittel) abgewischt werden. Darüber hinaus sind keine weiteren Wartungsarbeiten notwendig.

Unter keinen Umständen sollte der Lappen so feucht sein, dass Flüssigkeit ins Gerät eindringen kann. Sonst könnte die Leiterplatte beschädigt werden.

Werden Sie keine Lösungs- oder Scheuermittel. Diese würden den Kunststoff des Gerätes angreifen.

1. Entfernen Sie den Versorgungsstecker des Gerätes
2. Öffnen Sie vorsichtig die Klapptür von der linken Seite und halten Sie es geöffnet
3. Verwenden Sie einen Lappen um den Münzweg innerhalb des Münzprüfers abzuwischen
4. Schließen Sie die Klapptür
5. Schließen Sie den Versorgungsstecker des Gerätes wieder an

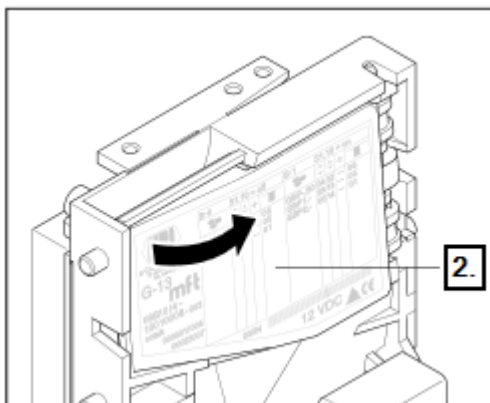

## Banknotenprüfer

Astro GBA ST2

### Periodische Reinigung

In Abhängigkeit von Einsatzort und Einsatzdauer, ist eine regelmäßige Reinigung notwendig

- Wartung zur Erhaltung optimaler Ergebnisse
- Unter normalen Bedingungen sollte der Banknotenprüfer alle **2 bis 4 Monate** überprüft werden.
- Bei erschwerten Arbeitsbedingungen, wie beispielsweise eine verrauchte, schmutzige, staubige, spritzwassergefährdete oder sandige Umgebung, ist ein kürzerer Wartungsintervall notwendig.

### Reinigungsvorgang

1. Trennen Sie, durch Entfernen des 20 poligen Kabels, den Banknotenprüfer vom Netz.



→ Better games through innovation

TAB-Austria Industrie- und Unterhaltungselektronik GmbH & CoKG  
Halder Strasse 40, A-4052 Ansfelden, UID-Nr.: ATU57977639  
Tel. +43 (0)7229/78 040-0, Fax +43 (0)7229/78 660, e-mail: sales@tab.at, www.tab.at



**TAB**  
AUSTRIA  
www.tab.at



- Um den Astro ST2 von der Frontblende zu trennen, drücken Sie die beiden violetten Knöpfe bis zum Anschlag.  
Lösen Sie mittels gedrückten Knöpfen den Banknotenprüfer aus seiner Verriegelung.



- Öffnen Sie den Banknotenprüfer durch Drücken der beiden violetten Laschen.

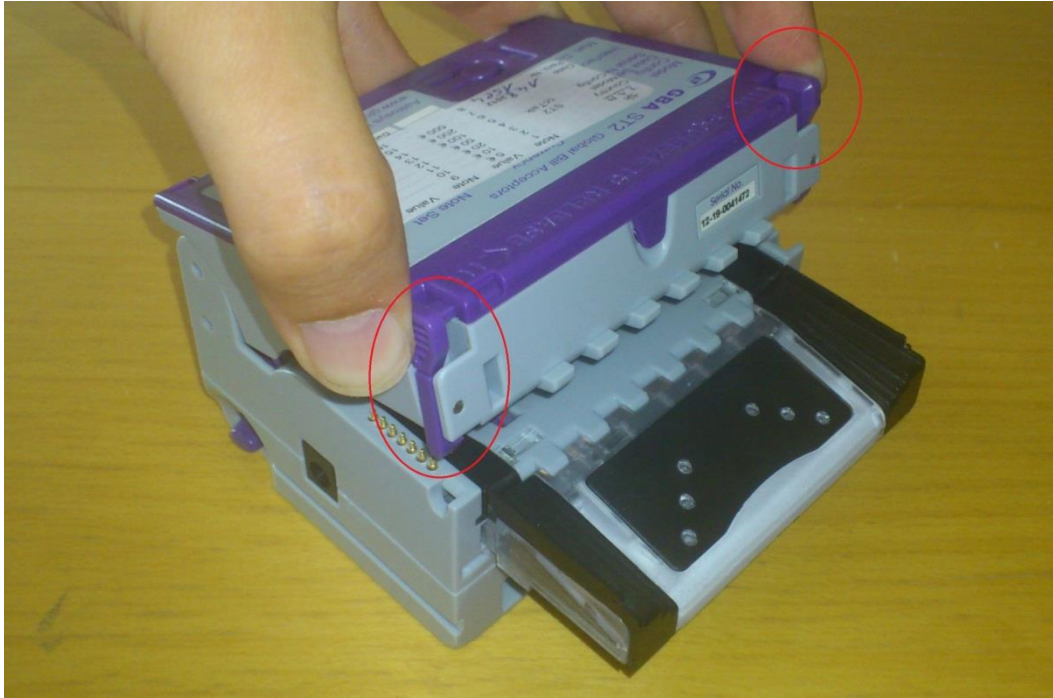

4. Bitte verwenden Sie ein Baumwolltuch oder einen fusenfreien Putzlappen und eine Reinigungslösung – eine Mischung aus Wasser und Isopropylalkohol (bis zu 50%).
  - Bitte verwenden Sie niemals IPA mit mehr als 50 %. Verwenden Sie niemals lösungsmittelhaltige Putzmittel, wie z.B.: reinen Alkohol, Benzin, Brennsprit oder Spiritus. Dieses würde den Banknotenprüfer schwer beschädigen.
  - Reinigen Sie mit dem Tuch und der Reinigungslösung alle Sensoren und Kunststofffenster ohne großen Druck auf die zu reinigenden Komponenten aus zu üben.



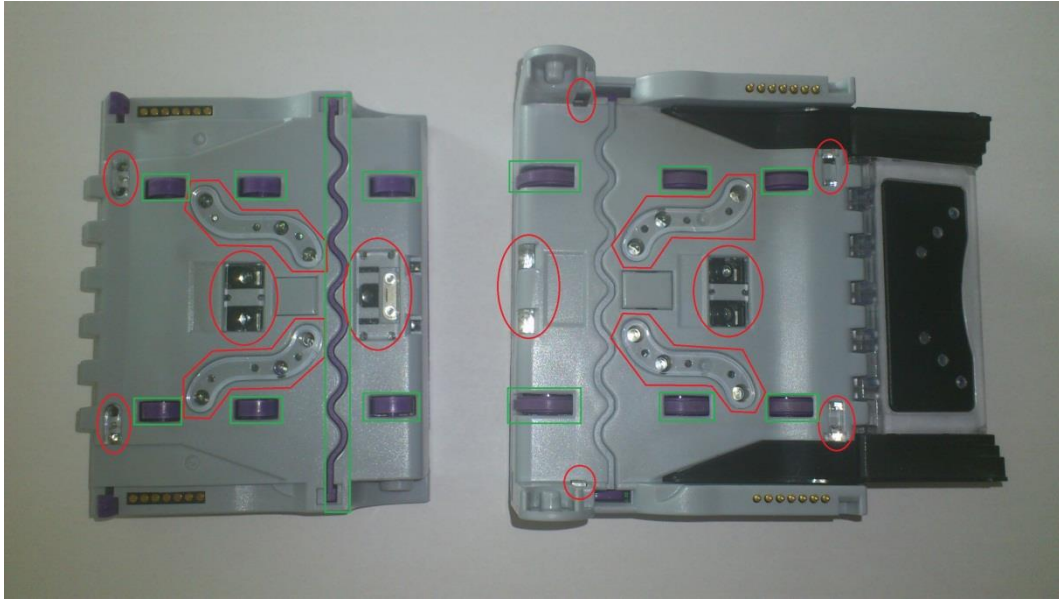

- Reinigen Sie nun den Banknotenwege, alle Rollen und Transportbänder.
  - Verwenden Sie, falls notwendig, ein zusätzliches Tuch um die feuchten Bereiche zu trocknen.
  - Verbinden Sie, durch Anschließen des 20 poligen Kabels, den Banknotenprüfer mit dem Netz.
5. Um den Banknotenprüfer wieder mit der Frontblende zu verbinden, stecken Sie die beiden schwarzen Zentrierstifte in die dafür vorgesehenen Bohrungen und drücken Sie den Banknotenprüfer an die Frontblende, bis Sie einen lauten Klicklaut hören.
6. Überprüfen Sie zum Abschluss noch die korrekte Position des Banknotenprüfers.

## Kalibrierung

Obwohl die Kalibrierung für den Astro ST2 nicht zwingend notwendig ist, wird es präventiv zur Reinigung empfohlen.

Ebenso sollte Sie nach jeder Änderung der Software-Konfiguration des Banknotenprüfers gemacht werden.

Um die Kalibrierung durchführen zu können, benötigen Sie das Kalibrierpaperset für den Astro ST2.

(Bestellnummer: 28600035 - Kalibrierpaperset Astro ST2).



### Kalibriervorgang:

1. Wenn Sie den Button 3x drücken, leuchtet die LED sofort orange auf. Der Banknotenprüfer ist nun im Kalibriermodus.



2. Stecken Sie das weiße Kalibrierpapier in den Banknotenprüfer. Es sollte in der Mitte des Banknotenpfades und quer zur Laufrichtung sein.

Der Banknotenprüfer zieht das Papier komplett ein, behält es kurz und gibt es dann, in ein paar kleinen Schritten, wieder aus.

3. Entfernen Sie das weiße Kalibrierpapier und stecken Sie das schwarze Kalibrierpapier in den Banknotenprüfer.

Die Einheit zieht das Papier ein und gibt es sofort wieder aus. Die Ausgabe erfolgt in einem Ruck.

4. Der Kalibriervorgang ist nun beendet.

Sollte der Kalibriervorgang nicht erfolgreich gewesen sein, blinkt die Diagnose-LED in einem 4 Farben Fehlercode, bis der Button zum Abbruch gedrückt wird.

## JCM Taiko PUB-7

### Periodische Reinigung

Falls Papierstaub oder Fremdkörper in den Banknotenprüfer gelangt sind, kann die Annahmerate sinken. **Reinigen Sie die Banknotenprüferteile 1x pro Monat.**

- Reinigen Sie die Sensoren mit einem faserfreien Tuch oder einem Wattestäbchen.
- Entfernen Sie den Papierstaub oder die Fremdkörper von den Walzen.



#### ACHTUNG!

Verwenden Sie keine organischen Lösungsmittel, wie Verdünnungsmittel oder Benzol, während der Reinigung der TAIKO Einheit.

### Sensoren-/Walzenpositionen

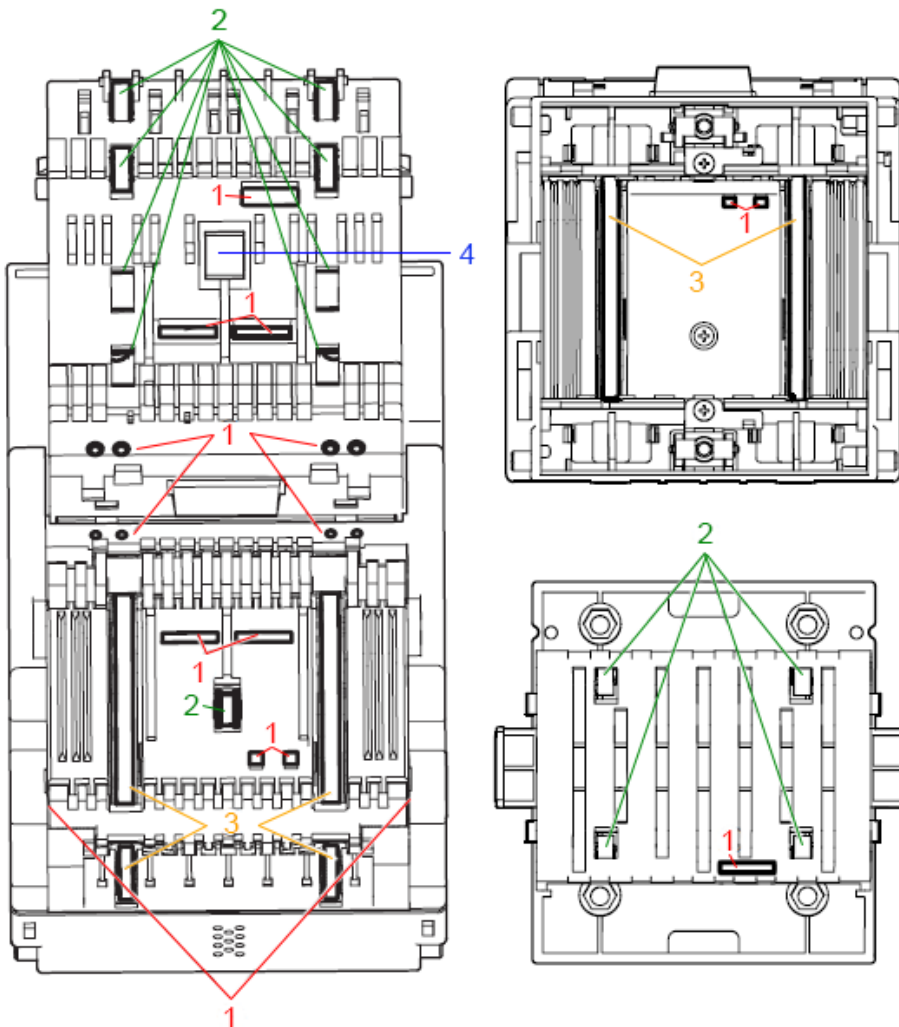

Oberen Deckel öffnen

Unteren Deckel öffnen

- 1... Sensoren
- 2... Anpresswalzen
- 3... Transportwalzen
- 4... Magnetsensor (nur PUB-11)

# Kabelplan Hauptkabelbaum

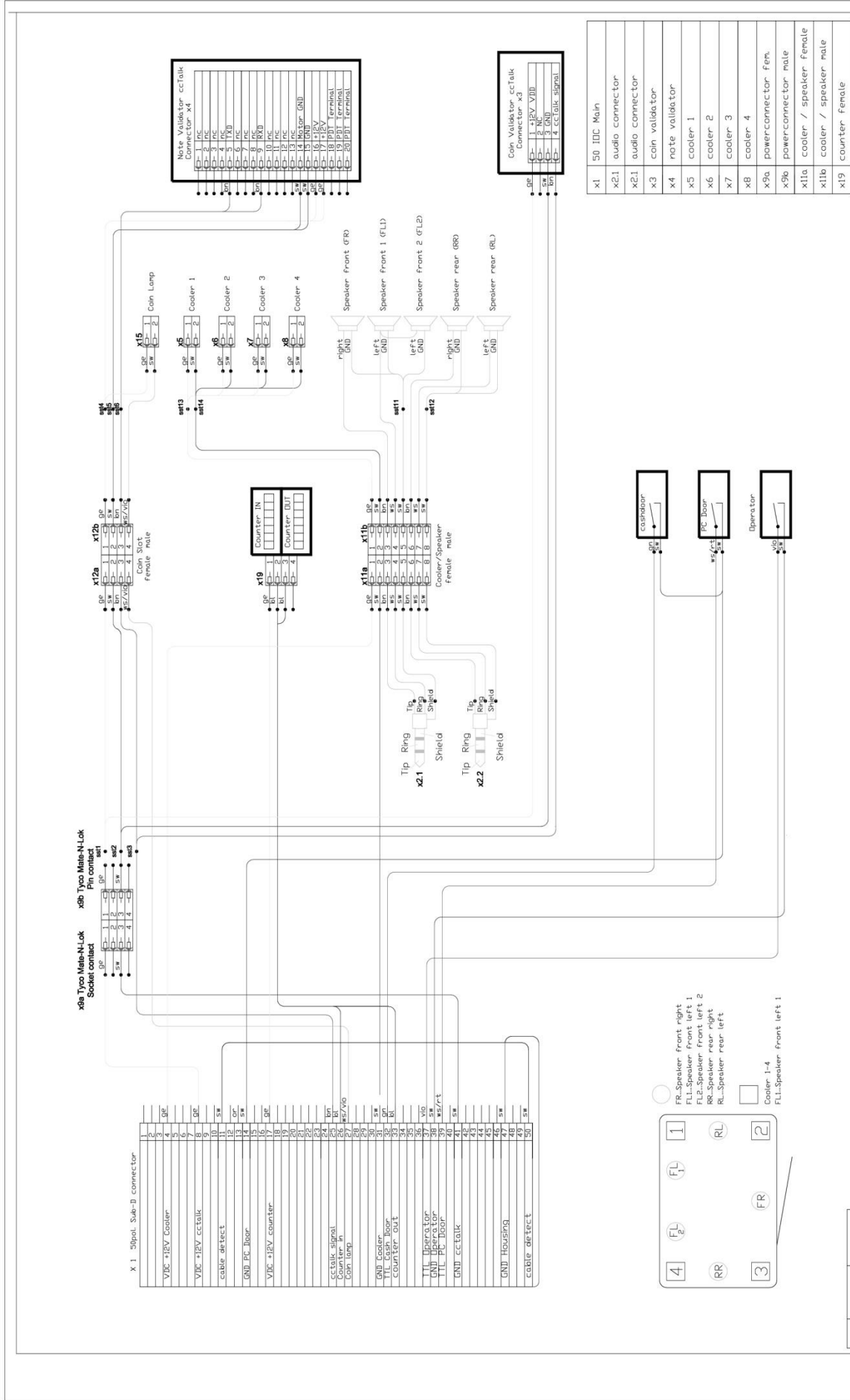

Freimaßtoleranzen DIN 7168-m Teil1	Nennmaßbereich in mm Toleranz m (mittel)	0,5-3 +0,1	3-6 +0,1	6-30 +0,2	30-120 +0,3	120-400 +0,5	400-1000 +0,8																																																
<table border="1"> <tr> <td colspan="2">ZEICHNR.</td> <td colspan="2">GT0UHM</td> <td colspan="2">TITEL</td> <td colspan="2">G4G</td> </tr> <tr> <td colspan="4">WIRING-DIAGRAM</td> <td colspan="4">DATUM</td> </tr> <tr> <td colspan="4">FUN4FOUR</td> <td colspan="4">05.03.15</td> </tr> <tr> <td colspan="4">MASSTAB</td> <td colspan="4">1:1</td> </tr> <tr> <td colspan="2">NAME</td> <td colspan="2">SHEET</td> <td colspan="2">ALNR.</td> <td colspan="2">TEL. NR.</td> </tr> <tr> <td colspan="2">B.GIRLINGER</td> <td colspan="2">1/1</td> <td colspan="2">360.110.863</td> <td colspan="2">360.110.880</td> </tr> </table>								ZEICHNR.		GT0UHM		TITEL		G4G		WIRING-DIAGRAM				DATUM				FUN4FOUR				05.03.15				MASSTAB				1:1				NAME		SHEET		ALNR.		TEL. NR.		B.GIRLINGER		1/1		360.110.863		360.110.880	
ZEICHNR.		GT0UHM		TITEL		G4G																																																	
WIRING-DIAGRAM				DATUM																																																			
FUN4FOUR				05.03.15																																																			
MASSTAB				1:1																																																			
NAME		SHEET		ALNR.		TEL. NR.																																																	
B.GIRLINGER		1/1		360.110.863		360.110.880																																																	

WE	WHT	WHTZ
SW	SCHW	SCHWZ
GE	GELB	GELBZ
GR	GRÜN	GRÜNZ
VO	VOLETT	VOLETTZ
OP	ORANGE	ORANGEZ
RE	ROT	ROTZ
BR	BRAUN	BRAUNZ
TR	TÜRBLAU	TÜRBLAUZ
BL	BLAU	BLAUZ

360.110.863 cable layout plan Fun4Four  
360.110.880 harness table section Fund4Four

# Kabelplan Versorgungskabel

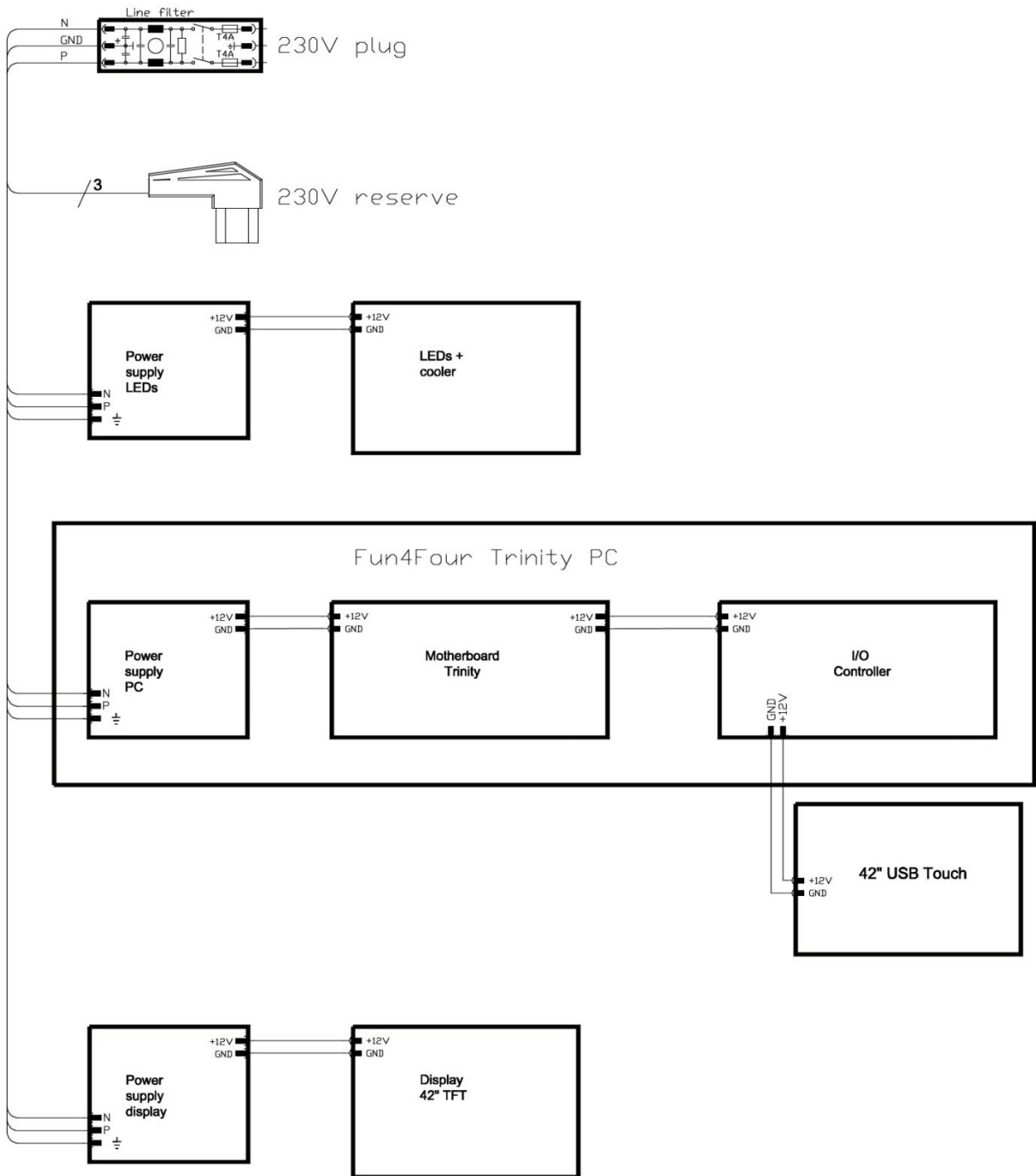

# Explosionszeichnungen

## Explosionszeichnung FUN4FOUR

Pos	Benennung	ArtNr	Menge
1	Bodenplatte Fun4Four	022.130-466	1
2	Bodenplatte Fun4Four weiß	022.130-466-ws	1
3	Baugruppe Grundsegment Fun4Four	7322	1
4	Baugruppe Kassensegment Fun4Four	7322	1
5	Baugruppe PC Segment Fun4Four	7322	1
6	Baugruppe Tischsegment Fun4Four	7322	1
	Baugruppe Einzelinheit Fun4Four	7322	1

Ohne Verkabelung!

Index	Index x Benennung	Geometrie:	Datum	Name
A	7322	DEBUR AND BREAK SHARP EDGES	Fun4Four	Fun4Four
B		DIMENSIONS ARE IN MILLIMETERS		
C		SURFACE FINISH:		
		TOLERANCES:		
		ANGULAR:		
		DATE:	20.03.12	
		NAME:	Prontberger	
		Mobile ohne (elektronische) Angaben		
		DIN ISO 2768-1 m		

Diese Zeichnung ist Eigentum der TAB-Austria Holding GmbH. Unbefugte Verwendung durch Dritte wird gemäß den gesetzlichen Bestimmungen straf- und zurechtlich verfolgt!

MATERIAL: A3

MASS: 7322 Fun4Four

Möblierte: 7322 Fun4Four

Blatt 1 von 6



# Baugruppe Grundsegment

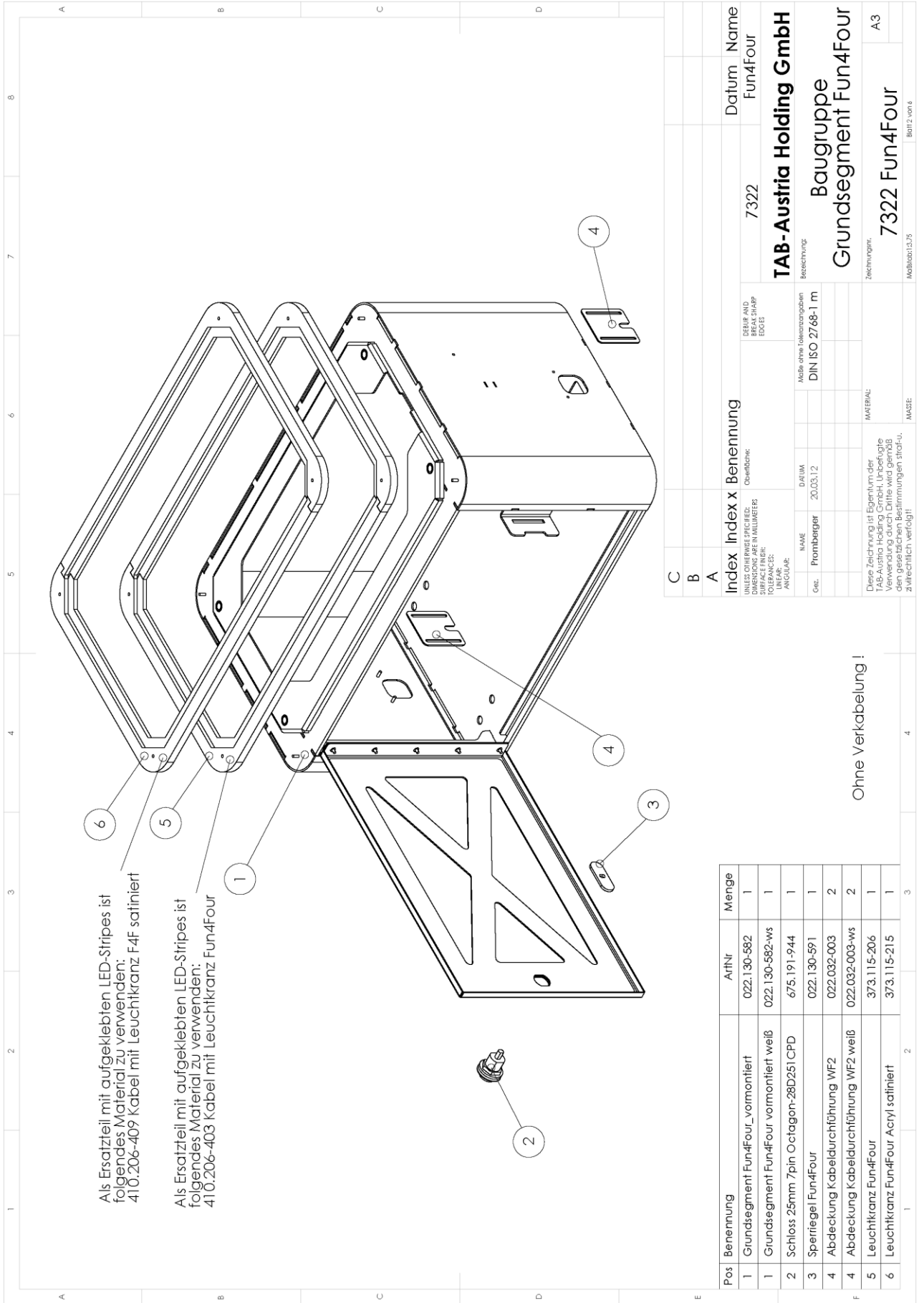

Als Ersatzteil mit aufgeklebten LED-Stripes ist folgendes Material zu verwenden:  
410.206-409 Kabel mit Leuchtkranz F4F satinieret

Als Ersatzteil mit aufgeklebten LED-Stripes ist folgendes Material zu verwenden:  
410.206-403 Kabel mit Leuchtkranz Fun4Four

Ohne Verkabelung !

Pos	Benennung	ArtNr	Menge
1	Grundsegment Fun4Four_vormontiert	022.130-582	1
1	Grundsegment Fun4Four vormontiert weiß	022.130-582-ws	1
2	Schloss 25mm 7pin Octagon-28D251 CPD	675.191-944	1
3	Sperriegel Fun4Four	022.130-591	1
4	Abdeckung Kabeldurchführung WF2	022.032-003	2
4	Abdeckung Kabeldurchführung WF2 weiß	022.032-003-ws	2
5	Leuchtkranz Fun4Four	373.115-206	1
6	Leuchtkranz Fun4Four Acryl satinieret	373.115-215	1

Index		Index x Benennung	Datum	Name
C				
B				
A		7322		Fun4Four
		UNLESS OTHERWISE SPECIFIED: DIMENSIONS ARE IN MILLIMETERS SURFACE FINISH: TOLERANCES: LINEAR: ANGULAR:		
		DETAIL AND FINISH MARK EDGE:		
		NAME	DATE	
		Gen.:	20.03.12	
		Moder ohne Folienanzugbahn		
			DIN ISO 2768-1 m	
		Bezeichnung:		
		<b>TAB-Austria Holding GmbH</b>		
		Baugruppe		
		Grundsegment Fun4Four		
		Zzeichnung:		
				A3
		MATERIAL:		
		Diese Zeichnung ist Eigentum der TAB-Austria Holding GmbH. Unbefugte Vervielfältigung oder Verbreitung ist ohne schriftliche Genehmigung der TAB-Austria Holding GmbH strafbar. Die TAB-Austria Holding GmbH ist an dem gesetzlichen Bestimmungen straf- u. zivilrechtlich verfolgt!		
		MASS:		Mob/00013.75 Blatt 2 von 3

# Baugruppe Kassensegment

Pos	Benennung	ArtNr	Menge
1	Schloss 25mm 7pin Octagon-28D251.CPD	675.191-944	1
2	Kassensegment Fun4Four_vormontiert weiß	022.130-583-ws	1
3	Sperregel Fun4Four	022.130-591	1
4	Abdeckung Kabeldurchführung WF2	022.032-003	2
4	Abdeckung Kabeldurchführung WF2 weiß	022.032-003-ws	2
5	Leuchtkranz Fun4Four	373.115-206	1
6	Lüfter 80x80mm mit JST Stecker	831.900-033	1
7	Anschlusskabel 1 Zähnrück 6-stellig	362.000-081	1
8	Drücktaster Chery	671.188-150	1
9	Kassa Kunststoff SILVERBALL Pro	361.110-125	2
10	Leuchtkranz Fun4Four Acryl satiniert	373.115-215	1
12	Kassensegment Fun4Four_vormontiert	022.130-583	1

Als Ersatzteil mit aufgeklebten LED-Stripes ist folgendes Material zu verwenden:  
410.206-403 Kabel mit Leuchtkranz F4F satiniert

Als Ersatzteil mit aufgeklebten LED-Stripes ist folgendes Material zu verwenden:  
410.206-403 Kabel mit Leuchtkranz Fun4Four

Ohne Verkabelung!

<b>Index</b>	<b>Index x Benennung</b>	<b>Datum</b>	<b>Name</b>
UNLESS OTHERWISE SPECIFIED: DIMENSIONS ARE IN MILLIMETERS SURFACE FINISH: TOLERANCES: UNLESS OTHERWISE SPECIFIED: FINISH: ANGLE:	Oberfläche:	7322	Fun4Four
<b>DEBUR AND FINISHING EDGES:</b>		<b>Bezeichnung:</b>	
DIN ISO 2768-1 m		<b>TAB-Austria Holding GmbH</b>	
<b>Modell ohne Folienabgraben:</b>		<b>Baugruppe</b>	
DIN ISO 2768-1 m		<b>Kassensegment Fun4Four</b>	
<b>Gen.</b>	<b>NAME</b>	<b>Datum</b>	<b>Zeichnung:</b>
Promberger	Promberger	20.03.12	7322 Fun4Four
<b>MATERIAL:</b>		<b>MASS:</b>	
Diese Zeichnung ist Eigentum der TAB-Austria Holding GmbH. Unbefugte Vervielfältigung, Verbreitung, auch auszugsweise, ist ohne schriftliche Genehmigung der TAB-Austria Holding GmbH. z. Wirtschaftlich verfolgt!		A3	
		ModB0013.75 Blatt 3 von 3	

# Baugruppe PC Segment

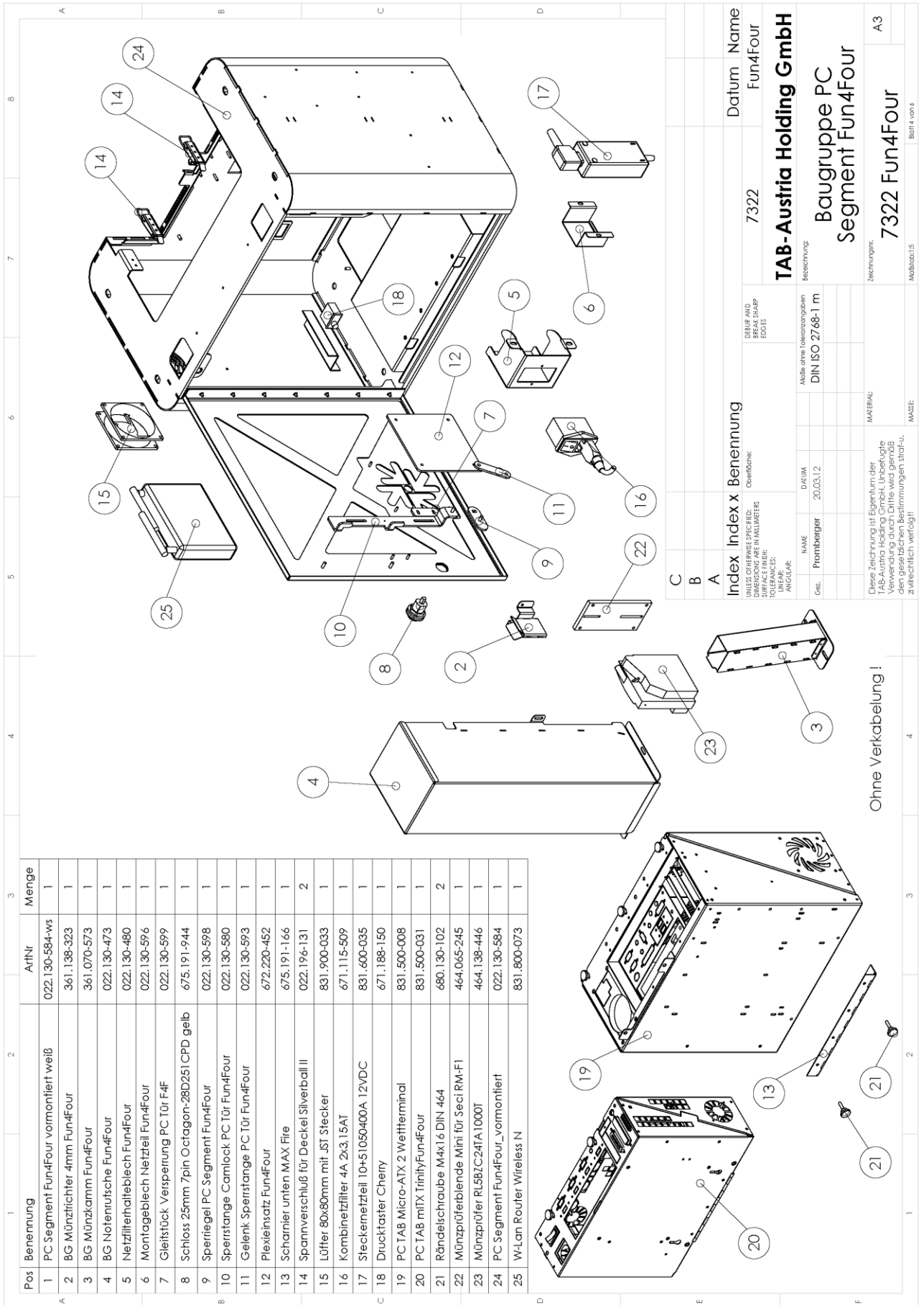

Pos	Benennung	Menge	Art/Nr
1	PC Segment Fun4Four vormontiert weiß	1	022.130-584-ws
2	BG Münzflächler 4mm Fun4Four	1	361.138-323
3	BG Münzkamm Fun4Four	1	361.070-573
4	BG Notermutsche Fun4Four	1	022.130-473
5	Netzfilterhalteblech Fun4Four	1	022.130-480
6	Montageblech Netzteil Fun4Four	1	022.130-596
7	Gleitstück Versperung PC Tür F4F	1	022.130-599
8	Schloss 25mm 7pin Octagon-28D251 CPD gelb	1	675.191-944
9	Sperriegel PC Segment Fun4Four	1	022.130-598
10	Sperrstange Camlock PC Tür Fun4Four	1	022.130-580
11	Gelenk Sperstange PC Tür Fun4Four	1	022.130-593
12	Plexeinsatz Fun4Four	1	672.220-452
13	Scharnier unten MAX Fire	1	675.191-166
14	Spannverschluß für Deckel Silverball II	2	022.196-131
15	Lüfter 80x80mm mit JST Stecker	1	831.900-033
16	Kombinierfilter 4A 2x3.15AT	1	671.115-509
17	Steckernetzteil 10+51050400A 12VDC	1	831.600-035
18	Drucktaster Cherry	1	671.188-150
19	PC TAB Micro-ATX 2 Wellterminal	1	831.500-008
20	PC TAB mitX TrinityFun4Four	1	831.500-031
21	Rändelschraube M4x16 DIN 464	2	680.130-102
22	Münzprüfblende Mini für Seci RM-FI	1	464.065-245
23	Münzprüfer RLSBZC24TA1000T	1	464.138-446
24	PC Segment Fun4Four_vormontiert	1	022.130-584
25	W-Lan Router Wireless N	1	831.800-073

Index		Datum	
Index x Benennung		Name	
UNLESS OTHERWISE SPECIFIED: DIMENSIONS ARE IN MILLIMETERS SURFACE FINISH: TOLERANCES: LINEAR: ANGULAR:		7322	
Oberfläche:		Fun4Four	
Modell ohne Folienanschlüssen		TAB-Austria Holding GmbH	
DIN ISO 2768-T m		Baugruppe PC Segment Fun4Four	
DATE: 20.03.12		7322 Fun4Four	
NAME: Promberger		Zeichnung:	
Gen:		A3	
MATERIAL:		Mod:00115	
MASS:		BOH:4 von 6	

Ohne Verkabelung!

# Baugruppe Tischsegment

Pos.	Benennung	Auftr.	Menge
1	BG Tischsegment Fun4Four	022.130-479	1
1	BC Tischsegment Fun4Four weiß	022.130-479-ws	1
2	Lautsprecher BF-77-304, 4 Ohm	41.2.120-256	5
3	Lüfter 80x80mm mit JST Stecker	831.900-033	4
4	LCD TF 42" komplett	831.800-010	1
5	42" DST touch	462.930-120	1
6	Touch Controller für DST Touch	462.930-128	1
7	Abdeckung Tischsegment F4F Filtereffekt	022.030-570	1
8	Zeilkaufschlitzen NK20 20x5mm	364.191-322	1
9	Zeilkaufschlitzen NK20 20x5mm	364.191-322	1
10	42"sch Zytronic Multitouch screen poliert	462.930-134	1
11	Abdeckung Touch Controller Zytronic Fun4Four	022.130-922	1
12	Halleblech Touch Controller Zytronic Fun4Four	022.130-960	1
13	Montageblech Zytronic Touch Fun4Four	022.130-961	1
14	42"sch Zytronic Multitouch controller	462.930-135	1
15	Dichtung Schaumband 9x2mm 10.2026.3209	364.191-320	1
16	Dichtung PVC-Schaumband 19 x 4,5mm	364.191-330	1

Ohne Verkabelung!

C				
B				
A	Index	Index x Benennung	Datum	Name
	022.030-570	022.030-570	7.3.22	Fun4Four
	022.130-479	022.130-479		
	022.130-479-ws	022.130-479-ws		
	41.2.120-256	41.2.120-256		
	831.900-033	831.900-033		
	831.800-010	831.800-010		
	462.930-120	462.930-120		
	462.930-128	462.930-128		
	022.030-570	022.030-570		
	364.191-322	364.191-322		
	364.191-322	364.191-322		
	462.930-134	462.930-134		
	022.130-922	022.130-922		
	022.130-960	022.130-960		
	022.130-961	022.130-961		
	462.930-135	462.930-135		
	364.191-320	364.191-320		
	364.191-330	364.191-330		

Idx	Benennung	Code
7.322	7.322	7.322

Code	Name	Datum	Abzeichnung
022.030-570	022.030-570	20.03.12	
022.130-479	022.130-479		
022.130-479-ws	022.130-479-ws		
41.2.120-256	41.2.120-256		
831.900-033	831.900-033		
831.800-010	831.800-010		
462.930-120	462.930-120		
462.930-128	462.930-128		
022.030-570	022.030-570		
364.191-322	364.191-322		
364.191-322	364.191-322		
462.930-134	462.930-134		
022.130-922	022.130-922		
022.130-960	022.130-960		
022.130-961	022.130-961		
462.930-135	462.930-135		
364.191-320	364.191-320		
364.191-330	364.191-330		

Diese Zeichnung ist Eigentum der TAB-Austria Holding GmbH. Unbefugte Vervielfältigung, Verbreitung, oder öffentliche Bekanntmachung ist strafrechtlich verfolgt.

# Baugruppe Einzahleinheit

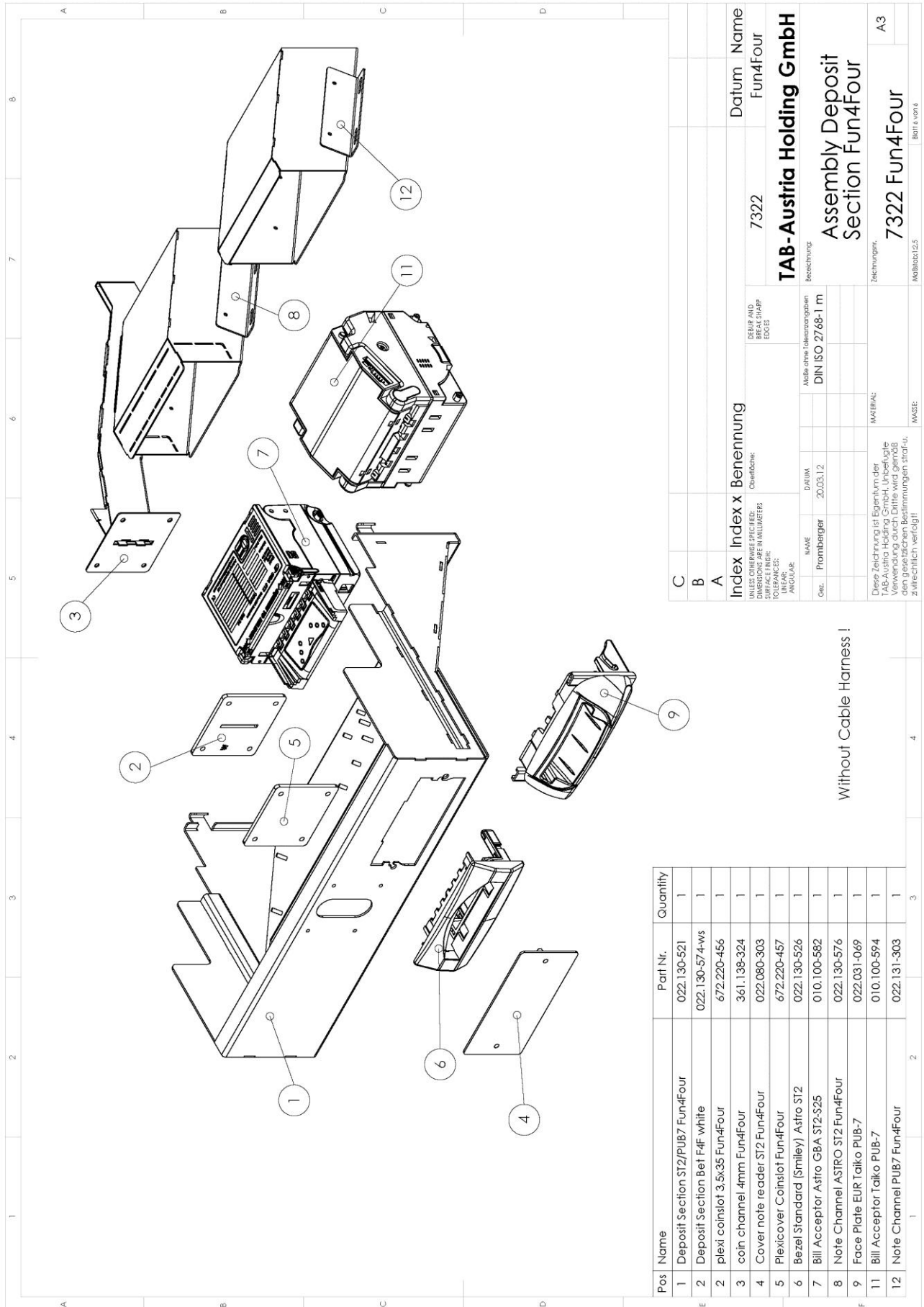

Pos	Name	Part Nr.	Quantity
1	Deposit Section ST2/PUB7 Fun4Four	022.130-521	1
2	Deposit Section Bet F4F white	022.130-574-ws	1
3	plexi coin slot 3,5x35 Fun4Four	672.220-456	1
4	coin channel 4mm Fun4Four	361.138-324	1
5	Cover note reader ST2 Fun4Four	022.080-303	1
6	Plexicover Coinslot Fun4Four	672.220-457	1
7	Bezel Standard (Smiley) Astro ST2	022.130-526	1
8	Bill Acceptor Astro GBA ST2-S25	010.100-582	1
9	Note Channel ASTRO ST2 Fun4Four	022.130-576	1
10	Face Plate EUR Taiko PUB-7	022.031-069	1
11	Bill Acceptor Taiko PUB-7	010.100-594	1
12	Note Channel PUB7 Fun4Four	022.131-303	1

C	B	A	Index	Index x	Benennung	Datum	Name
					7322		Fun4Four
<small>UNLESS OTHERWISE SPECIFIED: DIMENSIONS ARE IN MILLIMETERS SURFACE FINISH: TOLERANCES: FINISH: PROFILING:</small>							
<small>DEBURR AND DEBurr EDGES</small>							
<small>Modell ohne Folienabzugsbohrungen</small>							
<small>Gen.:</small> Promberger <small>DATE:</small> 20.03.12 <small>Modell ohne Folienabzugsbohrungen</small> DIN ISO 2768-1 m							
<b>TAB-Austria Holding GmbH</b> <small>Bezeichnung:</small> <b>Assembly Deposit Section Fun4Four</b>							
<small>Diese Zeichnung ist Eigentum der TAB-Austria Holding GmbH. Unbefugte Verbreitung oder Nachahmung den gesetzlichen Bestimmungen straf- rechtlich verfolgt!</small>							
<small>MATERIAL:</small> <b>7322 Fun4Four</b> <small>Zeichnung:</small> <b>7322 Fun4Four</b> <small>Bohr- &amp; vork.</small>							
<small>MASSE:</small>							

Without Cable Harness !

# EG-Konformitätserklärung



## EU-Konformitätserklärung

Dokument-Nr.: QZ 1000/072/01/170908

Hersteller: TAB AUSTRIA  
Industrie- und Unterhaltungselektronik GmbH & Co KG  
Anschritt: Haider Straße 40  
A-4052 Ansfelden  
Österreich  
Tel.: 07229/78040-0, Fax: 07229/78660

Produktbezeichnung: Spielautomatautomat  
Type: FUN4 FOUR

Das bezeichnete Produkt stimmt mit den Vorschriften folgender Europäischer Richtlinien überein:

Richtlinie: 73 / 23 / EWG  
Richtlinie des Rates zur Angleichung der Rechtsvorschriften der Mitgliedstaaten, betreffend elektrischer Betriebsmittel zur Verwendung innerhalb bestimmter Spannungsgrenzen, geändert durch RL 93 / 68 / EWG.

Richtlinie: 89 / 336 / EWG  
Richtlinie des Rates zur Angleichung der Rechtsvorschriften der Mitgliedstaaten über die elektromagnetische Verträglichkeit geändert durch die RL 91 / 263 / EWG, 92 / 31 / EWG, 93 / 68 / EWG und 93 / 97 / EWG.

Die Übereinstimmung des bezeichneten Produktes mit den Vorschriften der Richtlinien wird nachgewiesen durch die Einhaltung der relevanten Abschnitte folgender Normen:

Harmonisierte Europäische Normen:	Dokumentbezeichnung	Ausgabedatum
	EN 55022	1998
	EN 55024	1998
	EN 60950	2000
	EN 61000-3-2	2000
	EN 61000-3-3	2000

Ausstellender Bereich: GF

Geschäftsführer: Ing. Siegfried Dattl

Ort, Datum: Ansfelden, am 17. September 2008

Rechtsverbindliche  
Unterschrift / Stempel:



Die Erklärung bescheinigt die Übereinstimmung mit den genannten Richtlinien, beinhaltet jedoch keine Zusicherung von Eigenschaften. Die Sicherheits Hinweise der mitgelieferten Produktdokumentation sind zu beachten!

TAB-Austria Industrie- und Unterhaltungselektronik GmbH & CoKG

UID-Nr: ATU57977639, Landes- und Handelsgericht Linz FN 248332 w Haidler Straße 40, A-4052 Ansfelden  
Kto.-Nr. 2.658.755, Raiffeisenlandesbank Oberösterreich, BLZ 34000 Tel. +43 (0)7229/78 040-0\*, Fax +43 (0)7229/78 660  
IBAN: AT75 3400 0000 0265 8755, BIC: RZOOAT2L www.tab.at, www.silverball.com, www.champagneer.net, sales@tab.at

**Besondere Geschäftsbedingungen der TAB-AUSTRIA Industrie- und Unterhaltungselektronik GmbH & Co KG, Haider Straße 40, A-4052 Ansfelden (kurz TAB), für das Online Terminal Management (kurz OTM)**

*1. Allgemeine Geschäftsbedingungen:*

Es gelten die „Allgemeinen Geschäftsbedingungen der TAB-AUSTRIA Industrie- und Unterhaltungselektronik GmbH & CoKG“, soweit Sie nicht durch diese Bestimmungen abgeändert oder ergänzt werden. Die „Allgemeinen Geschäftsbedingungen“ finden Sie unter [www.tab.at](http://www.tab.at).

Die TAB übernimmt keinerlei Haftung für die Erreichbarkeit der OTM Server, weswegen aus der zeitweiligen Unerreichbarkeit keinerlei Ansprüche abgeleitet werden können.

Eventuelle Schadenersatzansprüche richten sich nach den Bestimmungen der „Allgemeinen Geschäftsbedingungen der TAB-AUSTRIA Industrie- und Unterhaltungselektronik GmbH & CoKG“. Der Ersatz eventueller Mangelfolgeschäden ist auf unmittelbare Schäden bis zur Hälfte der innerhalb der letzten 12 Monate verrechneten Lizenzgebühren für OTM begrenzt und steht dem Kunden nur zu, wenn uns oder unseren Erfüllungsgehilfen **krass grobe Fahrlässigkeit oder Vorsatz zur Last fällt**.

Schadenersatzansprüche bestehen nur bei **Vorsatz oder krass grober Fahrlässigkeit** und sind ihrer Höhe nach begrenzt. Keinerlei Haftung übernimmt die TAB hinsichtlich Fehler und fehlerhaften Daten, welche durch Umstände im Einflussbereich des Kunden (z.B. ein defektes Terminal des Kunden) verursacht wurden.

Dieser Vertrag kann zu jedem Monatsende von beiden Parteien unter Einhaltung einer Frist von einer Woche aufgelöst werden.

Bei Verletzung des Vertrages, insbesondere bei nicht rechtzeitiger Bezahlung von Lizenzgebühren für OTM, für Musiktitel oder andere darauf aufbauende Dienste, ist die TAB berechtigt, Service-Dienste ganz oder teilweise zu sperren oder den Vertrag mit sofortiger Wirkung aufzulösen.

Sollte eine oder mehrere der nachstehenden Bestimmungen unwirksam oder undurchführbar sein oder werden, so wird davon die Wirksamkeit der übrigen Bestimmungen nicht berührt. Die unwirksame bzw. undurchführbare Bestimmung ist vielmehr durch eine wirksame bzw. durchführbare zu ersetzen, die den mit der ersteren verfolgten wirtschaftlichen Zweck soweit wie möglich verwirklicht.

*2. Verrechnung per E-Mail:*

Rechnungen für OTM Dienste werden Ihnen per E-Mail an die von Ihnen im Zuge der OTM-Registrierung bekannt gegebene Email-Adresse zugesendet. Sie verzichten auf eine postalische Zusendung der Rechnung. Sie haben empfangsseitig dafür Sorge zu tragen, dass sämtliche



elektronischen Zusendungen der Rechnung per E-Mail ordnungsgemäß an Sie zugestellt werden können und dass technische Einrichtungen wie etwa Filterprogramme oder Firewalls entsprechend adaptiert werden. Etwaige automatisierte elektronische Antwortschreiben (z.B. Abwesenheitsnotiz) können von TAB nicht berücksichtigt werden und stehen einer gültigen Zustellung nicht entgegen. Die TAB haftet nicht für Schäden die aus einem gegenüber einer postalischen Zusendung allenfalls erhöhten Risiko einer elektronischen Zusendung der Rechnung per E-Mail resultieren. Der Kunde trägt das durch eine Speicherung der elektronischen Rechnung erhöhte Risiko eines Zugriffs durch unberechtigte Dritte.

### *3. Musik Downloads:*

Mit der Lieferung von Musikstücken erwerben Sie nicht das Recht der Vervielfältigung von Musik. Die Rechte der Vervielfältigung von Musik (Überspielen von Musik auf eine andere Festplatte, Abspeichern von (nicht bei TAB erworbenen) Musik auf der Festplatte (gleichgültig, von welchem Ursprungsträger), Vervielfältigung des musikalischen Festplatteninhaltes, usw.) haben Sie von der austro mechana sowie der LSG zu erwerben. Wir ersuchen Sie daher, in diesen Fällen (in Österreich) Kontakt mit der austro mechana, Baumannstraße 10, 1031 Wien (Tel.: 0043/(0)1/71787) sowie der LSG, Schreyvogelgasse 2/5, 1010 Wien (Tel.: 0043/(0)1/53560350), der zuständigen Landesstelle oder den in Ihrem Staat zuständigen Verwertungsgesellschaften aufzunehmen.

Die Musik darf lediglich auf ein von der TAB hergestelltes Terminal aufgespielt werden. Das gleiche gilt für eventuelle Musik-Updates, welche Sie von der TAB erwerben. Sie erwerben lediglich das Recht, diese Musik auf ein einziges Terminal aufzuspielen. Die Rechte für das Aufspielen auf weitere Terminals haben Sie gleichfalls bei obengenannten Gesellschaften (oder bei TAB) zu erwerben.

Die von Ihnen erworbene Musik dient lediglich zur öffentlichen Aufführung und darf von Ihnen weder an Dritte weitergegeben noch verkauft werden. Die Rechte der öffentlichen Aufführung von Musik (Abspielen von Musik in Gaststätten, Spielhallen, usw.) sind von der zuständigen Verwertungsgesellschaft (in Österreich AKM) gegen Lizenzgebühr zu erwerben.

Die TAB ist zu den üblichen Geschäftsstunden des Kunden jederzeit berechtigt, die Rechtmäßigkeit der Musik, welche auf ein von ihr hergestelltes Terminal aufgespielt wurde, zu kontrollieren.

→ Better games through innovation

TAB-Austria Industrie- und Unterhaltungselektronik GmbH & CoKG  
Haider Strasse 40, A-4052 Ansfelden, UID-Nr.: ATU57977639  
Tel. +43 (0)7229/78 040-0, Fax +43 (0)7229/78 660, e-mail: sales@tab.at, www.tab.at



#### *4. Online Service:*

Die TAB übernimmt keine Haftung für die Richtigkeit und Vollständigkeit der gespeicherten Daten. Ausdrücklich wird darauf hingewiesen, dass die Speicherung von Daten im Online Service den Kunden nicht von der Führung gesetzlich vorgeschriebener Aufzeichnungen befreit und diese auch nicht ersetzt. Service- und Statistikdaten werden in jedem Fall 6 Monate gespeichert. Turnierdaten werden bis mindestens 6 Monate nach Turnierende gespeichert. Die TAB behält sich das Recht vor, ältere Daten zu löschen. Der Kunde stimmt ausdrücklich zu, dass persönliche Daten des Kunden und der Spieler nicht gelöscht werden, es sei denn es wird ausdrücklich verlangt; der Kunde wird dies in entsprechender Form den Spielern mitteilen.

#### *5. Werbemaßnahmen:*

Die TAB ist bemüht, Ihre Umsätze durch Werbe- und Motivationsmaßnahmen zu steigern. Sie stimmen zu, dass es der TAB erlaubt ist, in angemessenem Rahmen Gutscheine für die Gratis-Benutzung Ihrer TAB Produkte herzustellen und an Endkunden weiterzugeben. Sie werden Endkunden nicht an der Einlösung dieser Gutscheine an Ihren TAB Geräten hindern, sondern die Endkunden beim Einlösevorgang falls nötig unterstützen und anleiten.

#### *6. Haftung:*

TAB übernimmt keine Haftung für Inhalte und Programme, die vom Server von TAB herunter geladen werden, insbesondere nicht für Musiktitel oder Darstellungen, die einen rassistischen, pornographischen oder beleidigenden Inhalt haben oder für von Kunden erstellte Werbeseiten.

Fassung vom 15/09/2015

## End user license agreement for MICROSOFT software

### **IMPORTANT - READ CAREFULLY:**

This End-User License Agreement ("EULA") is a legal agreement between you (either an individual or a single entity) and the manufacturer ("Manufacturer") or the special purpose computing device ("SYSTEM") you acquired which includes certain Microsoft software product(s) installed on the SYSTEM ("SOFTWARE PRODUCT" or "SOFTWARE"). The SOFTWARE includes computer software, the associated media, any printed materials, and any "online" or electronic documentation. By installing, copying or otherwise using the SOFTWARE, you agree to be bound by the terms of this EULA. If you do not agree to the terms of this EULA, Manufacturer and Microsoft Corporation ("Microsoft") are unwilling to license the SOFTWARE to you. In such event, you may not use or copy the SOFTWARE, and you should promptly contact Manufacturer for instructions on return of the unused product(s) for a refund.

### **SOFTWARE LICENSE**

The SOFTWARE is protected by copyright laws and international copyright treaties, as well as other intellectual property laws and treaties. The SOFTWARE is licensed, not sold.

**1. GRANT OF LICENSE:** This EULA grants you the following rights:

- **Software:**

You may use the SOFTWARE as installed on the System.

- **Application Sharing:**

The SOFTWARE may contain technology that enables applications to be shared between two or more SYSTEMS, even if an application is installed on only one of the SYSTEMS. You should consult your application license agreement or contact the application licensor to determine whether sharing the application is permitted by its licensor.

- **Storage/Network Use:**

If the SOFTWARE PRODUCT is installed on the SYSTEM over an internal network from a server, you must acquire and dedicate a license for the SOFTWARE PRODUCT for each SYSTEM on which the SOFTWARE PRODUCT is used or to which it is distributed. A license

→ Better games through innovation

TAB-Austria Industrie- und Unterhaltungselektronik GmbH & CoKG  
Haider Strasse 40, A-4052 Ansfelden, UID-Nr.: ATU57977639  
Tel. +43 (0)7229/78 040-0, Fax +43 (0)7229/78 660, e-mail: sales@tab.at, www.tab.at



for the SOFTWARE PRODUCT may not be shared or used concurrently on different SYSTEMS.

- **Back-up Copy:**

If MANUFACTURER has not included a copy of the SOFTWARE on separate media with the SYSTEM, you may make a single copy of the SOFTWARE for use solely for archival purposes with the SYSTEM.

## 2. DESCRIPTION OF OTHER RIGHTS AND LIMITATIONS

- **Limitation on Reverse Engineering, De-compilation and Disassembly:**

You may not reverse engineer, decompile, or disassemble the SOFTWARE, except and only to the extent that such activity is expressly permitted by applicable law notwithstanding this limitation.

- **Single SYSTEM:**

The SOFTWARE is licensed with the SYSTEM as a single integrated product. The SOFTWARE may only be used with the SYSTEM.

- **Rental:**

You may not rent or lease the SOFTWARE.

- **Software Transfer:**

You may permanently transfer all of your rights under this EULA only as part of a sale or transfer of the SYSTEM, provided you retain no copies, you transfer all of the SOFTWARE (including all component parts, the media, any upgrades or backup copies, and this EULA, and if applicable, the Certificate(s) of Authenticity), and the recipient agrees to the terms of this EULA. If the SOFTWARE is an upgrade, any transfer must include all prior versions of the SOFTWARE.

- **Termination:**

Without prejudice to any other rights, Manufacturer or Microsoft may terminate this EULA if you fail to comply with the terms and conditions of this EULA. In such event, you must destroy all copies of the SOFTWARE and all of its component parts.

- **Single EULA:**

The package for the SOFTWARE may contain multiple versions of this EULA, such as multiple translations and/or multiple media versions (e.g., in the user documentation and in



the software). In this case, you are only licensed to use one (1) copy of the SOFTWARE PRODUCT.

### 3. UPGRADES AND RECOVERY MEDIA

- If the SOFTWARE is provided by Manufacturer on media separate from the SYSTEM and is labeled "For Upgrade Purposes Only" (Upgrade SOFTWARE), you may install one copy of the Upgrade SOFTWARE onto the SYSTEM as a replacement copy for the SOFTWARE originally installed on the SYSTEM and use it in accordance with Section 1 of this EULA. You may also install additional copies of the Upgrade SOFTWARE as replacement copies onto additional SYSTEMS which are the same brand and model as the SYSTEM and contain a duly licensed copy of the same version and language release of the SOFTWARE ("ADDITIONAL SYSTEMS"), provided that (1) Manufacturer has supplied a corresponding serialized sticker for each additional copy of the Upgrade SOFTWARE, and (2) you affix a serialized sticker per Manufacturer's instructions for each unit of Upgrade SOFTWARE you install.
- If the SOFTWARE is provided by Manufacturer on separate media and labeled as "Recovery Media", you may not make a copy of the SOFTWARE as described in Section 1 for archival purposes. Instead, you may use the Recovery Media solely to restore or reinstall the same version and language release of the SOFTWARE as originally installed on the SYSTEM and thereafter use the SOFTWARE as restored or reinstalled in accordance with Section 1 of this EULA. A single unit of Recovery Media may be used by you to restore or reinstall the SOFTWARE on ADDITIONAL SYSTEMS.

### 4. COPYRIGHT

- All title and copyrights in and to the SOFTWARE (including but not limited to any images, photographs, animations, video, audio, music, text and "applets," incorporated into the SOFTWARE), the accompanying printed materials, and any copies of the SOFTWARE, are owned by Microsoft or its suppliers. You may not copy the printed materials accompanying the SOFTWARE. All rights not specifically granted under this EULA are reserved by Microsoft.

### 5. PRODUCT SUPPORT

Better games through innovation

TAB-Austria Industrie- und Unterhaltungselektronik GmbH & CoKG  
Haider Strasse 40, A-4052 Ansfelden, UID-Nr.: ATU57977639  
Tel. +43 (0)7229/78 040-0, Fax +43 (0)7229/78 660, e-mail: sales@tab.at, www.tab.at

TAB  
AUSTRIA  
www.tab.at

The footer banner is a grey rectangular area. On the left, it contains the slogan "Better games through innovation" with a small arrow icon. Below this is the company name and contact information for TAB-Austria. On the right side, there is a logo consisting of a stylized gear or star shape above the letters "TAB" and "AUSTRIA" in a blue box, with the website "www.tab.at" below it.



- Product support for the SOFTWARE is not provided by Microsoft or its subsidiaries. For product support, please refer to Manufacturer's support number provided in the documentation for the SYSTEM. Should you have any questions concerning this EULA, or if you desire to contact Manufacturer for any other reason, please refer to the address provided in the documentation for the SYSTEM.

## 6. LIMITED WARRANTY

- **Limited Warranty:** Manufacturer warrants that the SOFTWARE will perform substantially in accordance with the accompanying written materials for a period of ninety (90) days from the date of receipt. Any implied warranties on the SOFTWARE are limited to ninety (90) days. Some states/jurisdictions do not allow limitations on duration of an implied warranty, so the above limitation may not apply to you.
- **Customer Remedies:**  
Manufacturer's and its suppliers' entire liability and your exclusive remedy shall be, at Manufacturer's option, either (a) return of the price paid, or (b) repair or replacement of the SOFTWARE that does not meet the above Limited Warranty and which is returned to Manufacturer with a copy of your receipt. This Limited Warranty is void if failure of the SOFTWARE has resulted from accident, abuse, or misapplication. Any replacement SOFTWARE will be warranted for the remainder of the original warranty period or thirty (30) days, whichever is longer.

→ Better games through innovation

TAB-Austria Industrie- und Unterhaltungselektronik GmbH & CoKG  
Haider Strasse 40, A-4052 Ansfelden, UID-Nr.: ATU57977639  
Tel. +43 (0)7229/78 040-0, Fax +43 (0)7229/78 660, e-mail: sales@tab.at, www.tab.at



- **No Other Warranties:**

Except as expressly provided in the limited warranty section above, the SOFTWARE is provided to the end user "as is" without of any kind, either expressed or implied, including, but not limited to, warranties of non-infringement, merchantability, and/or fitness for a particular purpose. The entire risk of the quality and performance of the SOFTWARE is with you.

- **No Liability for Consequential Damages:**

Manufacturer's suppliers shall not be held to any liability for any damages suffered or incurred by the end user (including, but not limited to, general, special, consequential or incidental damages including damages for loss of business profits interruption, loss of business information and the like), arising from or in connection with the delivery, use or performance of the SOFTWARE.

## **7. Note on JAVA Support.**

The SOFTWARE product may contain support for programs written in JAVA. JAVA TECHNOLOGY is not fault tolerant and is not designed, manufactured, or intended for use or resale as ON-LINE CONTROL EQUIPMENT in hazardous environments requiring fail-safe performance, such as in the operation of nuclear facilities, aircraft navigation or communication systems, air traffic control, direct life support machines, or weapons systems, in which the failure of JAVA TECHNOLOGY could lead directly to death, personal injury, or severe physical or environmental damage.

Fassung vom 12.11.2014

→ Better games through innovation

TAB-Austria Industrie- und Unterhaltungselektronik GmbH & CoKG  
Haider Strasse 40, A-4052 Ansfelden, UID-Nr.: ATU57977639  
Tel. +43 (0)7229/78 040-0, Fax +43 (0)7229/78 660, e-mail: sales@tab.at, www.tab.at





## Garantiebedingungen

der TAB-AUSTRIA Industrie und Unterhaltungselektronik GmbH & Co KG  
(im folgenden TAB genannt)

Für dieses Gerät gewähren wir eine Garantie gemäß nachstehenden Bedingungen:

1. Sofern die „Allgemeine Geschäftsbedingungen der TAB-AUSTRIA Industrie- und Unterhaltungselektronik GmbH & Co KG“ durch die nachstehenden Bedingungen, welche die Voraussetzungen und den Umfang unserer Garantieleistungen umschreiben, nicht abgeändert werden, gelten diese unverändert weiter.
2. Die Garantiedauer beträgt für unsere ab Lieferung:
  - **24 Monate** für (wenn Sie in Österreich gekauft wurden und in Österreich betrieben werden)
    - Max Fire HD
    - Golden Island
    - Fun4Four
  - **12 Monate** für
    - alle anderen Produkte, insbesondere Wettterminals
    - alle Produkte (inklusive der obigen), die in Österreich gekauft, jedoch außerhalb Österreichs betrieben werden
  - **6 Monate** für
    - alle Ersatzteilewenn jedoch für die Geräte noch eine Garantiedauer von mehr als 6 Monate besteht, gilt diese Dauer zur Gänze auch für das Ersatzteil.
3. Garantie kann nur auf neue Produkte der TAB gewährt werden, nicht auf deren Ersatzteile, nicht auf Produkte anderer Marken und Hersteller sowie auf Ersatzteile hierzu. Ebenso gibt es keine Garantie auf gebrauchte Produkte.
4. Wir beheben unentgeltlich nach Maßgabe der folgenden Bestimmungen Mängel am Gerät, die nachweislich auf einem Material- und/oder Herstellungsfehler, der bereits bei Übergabe bestanden hat, beruhen und uns innerhalb von 14 Tagen ab Erkennbarkeit und innerhalb der

→ Better games through innovation

TAB-Austria Industrie- und Unterhaltungselektronik GmbH & CoKG  
Haider Strasse 40, A-4052 Ansfelden, UID-Nr.: ATU57977639  
Tel. +43 (0)7229/78 040-0, Fax +43 (0)7229/78 660, e-mail: sales@tab.at, www.tab.at

Garantiezeit an unseren Vertriebspartner oder den ersten Endabnehmer gemeldet werden. Für gebrauchte Geräte wird keine Garantie übernommen.

5. Die Garantie erstreckt sich ausschließlich auf solche Komponenten, die für den Betrieb des Produkts unerlässlich sind. Sie erstreckt sich nicht auf leicht zerbrechliche sowie Verschleiß-Teile, wie z.B. Glas, Kunststoff oder Glühlampen. Geringfügige Abweichungen von der Soll-Beschaffenheit, die für Wert und Gebrauchstauglichkeit des Gerätes unerheblich sind, lösen keine Garantiepflicht aus. Schäden, welche durch physische, chemische, elektrische oder elektrochemische oder sonstige, nicht mit dem gewöhnlichen, widmungsgemäßen Gebrauch verbundenen Einwirkungen ausgelöst werden, lösen keine Garantiepflicht aus wie auch Schäden, welche durch Wasser sowie durch anormalen Umweltbedingungen oder sachfremden Betriebsbedingungen herbeigeführt werden. Ebenso kann keine Garantie übernommen werden, wenn die Mängel am Gerät zurückzuführen sind auf Transportschäden, die nicht von uns zu vertreten sind, nicht fachgerechte Installation und Montage, Fehlgebrauch, Nichtbeachtung von Bedienungs- oder Montagehinweisen oder auf mangelnde Pflege.
6. Der Garantieanspruch erlischt, wenn Reparaturen oder Eingriffe vom Kunden selbst oder von Personen vorgenommen werden, die hierzu nicht befugt oder von uns nicht ermächtigt sind oder wenn unsere Geräte mit Ersatzteilen, Ergänzungs- oder Zubehörteilen versehen werden, die keine Originalteile sind, oder wenn Teile entfernt wurden.
7. Die Garantieleistung erfolgt in der Weise, dass mangelhafte Teile nach unserer Wahl unentgeltlich instandgesetzt oder durch einwandfreie Teile ersetzt werden, es sei denn, Verbesserung oder Austausch sind unmöglich oder für uns mit einem unverhältnismäßigen Aufwand verbunden. In diesen Fällen kann Preisminderung oder, bei einem nicht nur geringfügigen Mangel, Wandlung begehrt werden.
8. Geräte, für die unter Bezugnahme auf diese Garantie eine Garantieleistung beansprucht wird, sind uns zu übergeben oder an uns einzusenden. Instandsetzungen am Aufstellort sind nicht möglich. Transportkosten und das Transportrisiko trägt der Kunde.
9. Ersetzte Teile gehen in unser Eigentum über.

→ Better games through innovation

TAB-Austria Industrie- und Unterhaltungselektronik GmbH & CoKG  
Halder Strasse 40, A-4052 Ansfelden, UID-Nr.: ATU57977639  
Tel. +43 (0)7229/78 040-0, Fax +43 (0)7229/78 660, e-mail: sales@tab.at, www.tab.at



10. Garantieleistungen bewirken weder eine Verlängerung der Garantiefrist noch setzen Sie eine neue Garantiefrist in Lauf.
11. Weitergehende oder andere Ansprüche (insbesondere solche auf Ersatz eines außerhalb des Gerätes entstandenen Schadens) sind, soweit eine Haftung nicht zwingend gesetzlich vorgesehen ist, ausgeschlossen.
12. Diese Garantiebedingungen gelten für Geräte, die außerhalb Österreichs betrieben werden, nur, wenn Sie die technischen Voraussetzungen (z.B. Spannung, Frequenz, etc.) für das entsprechende Land aufweisen, dort behördlich zugelassen und für die jeweiligen Klima- und Umweltbedingungen geeignet sind.
13. Das TFT LCD Display besteht aus mehr als 1.000.000 Thin-Film Transistors (TFTs). Eine kleine Anzahl von fehlenden, schwarzen oder leuchtenden Punkten ist charakteristisch für TFT LCD Technologie. Ein Gewährleistungsanspruch besteht ab einer Anzahl von mehr als 15 fehlenden, schwarzen oder leuchtenden Punkten.

**Bei eventuellen Unregelmäßigkeiten im Gerät, alle Spannungen und Steckverbindungen kontrollieren!**

**Kann ein Fehler dennoch nicht behoben werden, rufen Sie bitte unsere Hotline.**

**Tel. +43-7229-780 40 - 250\*, Fax +43-7229-78 660**

→ Better games through innovation

TAB-Austria Industrie- und Unterhaltungselektronik GmbH & CoKG  
Haider Strasse 40, A-4052 Ansfelden, UID-Nr.: ATU57977639  
Tel. +43 (0)7229/78 040-0, Fax +43 (0)7229/78 660, e-mail: sales@tab.at, www.tab.at





## Notizen

→ Better games through innovation

TAB-Austria Industrie- und Unterhaltungselektronik GmbH & CoKG  
Haider Strasse 40, A-4052 Ansfelden, UID-Nr.: ATU57977639  
Tel. +43 (0)7229/78 040-0, Fax +43 (0)7229/78 660, e-mail: sales@tab.at, www.tab.at



 [www.facebook.com/fun4four](http://www.facebook.com/fun4four)  
 [www.youtube.com/tabaustralia](http://www.youtube.com/tabaustralia)  
 [www.linkedin.com/company/tab-austria](http://www.linkedin.com/company/tab-austria)

TAB Austria Industrie- und Unterhaltungselektronik GmbH & Co KG  
Haider Straße 40, 4052 Ansfelden  
+43 (0) 7229 78040, sales @ tab.at  
[www.tab.at](http://www.tab.at)

➔ Better games through innovation

