

# Bedienungsanleitung MMA Kickboxer

Bitte lesen Sie diese Anleitung, bevor Sie die Maschine benutzen.



# Inhalt:

1. Technische Daten	3
2. Nutzungsbedingungen	4
3. Sicherheitsvorkehrungen	5
4. Menüschema	6
5. Einstellungen	7
6. Sendungsinhalt	8
7. Garantiebedingungen	8
8. Ersatzteile	9
9. Kontakt	9



# 1. Technische Daten

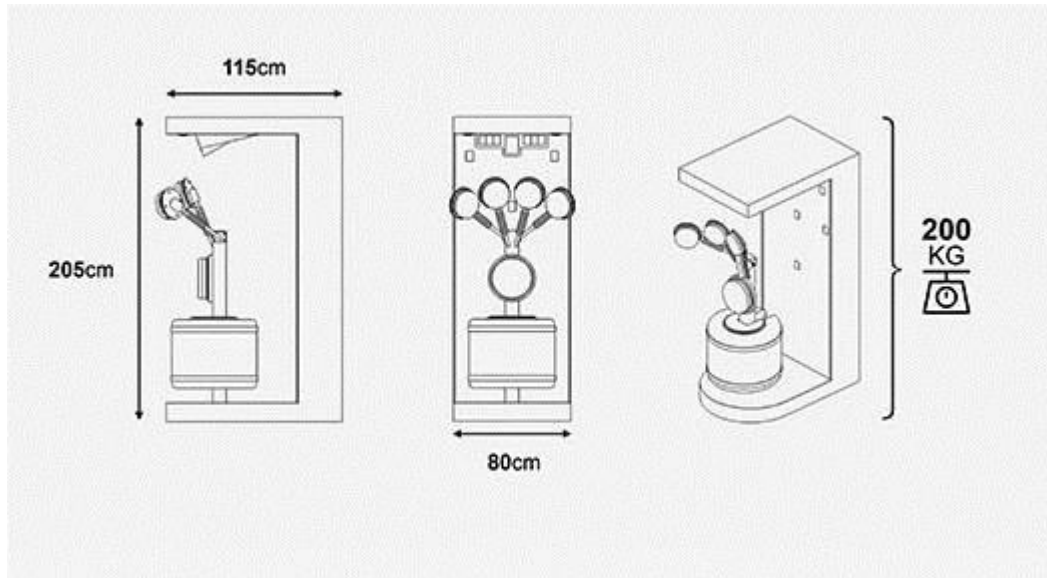

Stromversorgung: 110-240V

Abmessungen: 115 x 80 x 205 cm

Gewicht: 200 kg

Leistungsaufnahme: 70W



## 2. Nutzungsbedingungen

Die Maschine wird mit 230 V / 50 Hz betrieben. Vergewissern Sie sich immer, dass der Netzstecker gezogen ist, bevor Sie Wartungsarbeiten durchführen. Arbeiten an der Maschine dürfen nur von autorisiertem Personal durchgeführt werden. Unter keinen Umständen dürfen Stecker oder Verbinder herausgezogen oder abgezogen werden, wenn die Stromversorgung eingeschaltet ist. Stellen Sie sicher, dass Stecker und Steckdose ordnungsgemäß geerdet sind. Schützen Sie das Netzkabel vor Beschädigung. Öl und Säure können das Kabel beschädigen. Verwenden Sie geeignete Verlängerungskabel und überlasten Sie die Steckdosen nicht. Verwenden Sie nur Originalersatzteile.



### 3. Sicherheitsvorkehrungen

- Hochspannung kann einen elektrischen Schlag verursachen.
- Einige Teile können zu Verbrennung führen.
- Stellen Sie die Maschine NICHT an unebenen, abfallenden und leicht zu schüttelnden Orten auf.
- Überprüfen Sie Drähte und Kabel regelmäßig.
- Setzen Sie das Gerät nicht direktem Sonnenlicht aus, da es die Innenteile beschädigen kann.



# 4. Menüschema

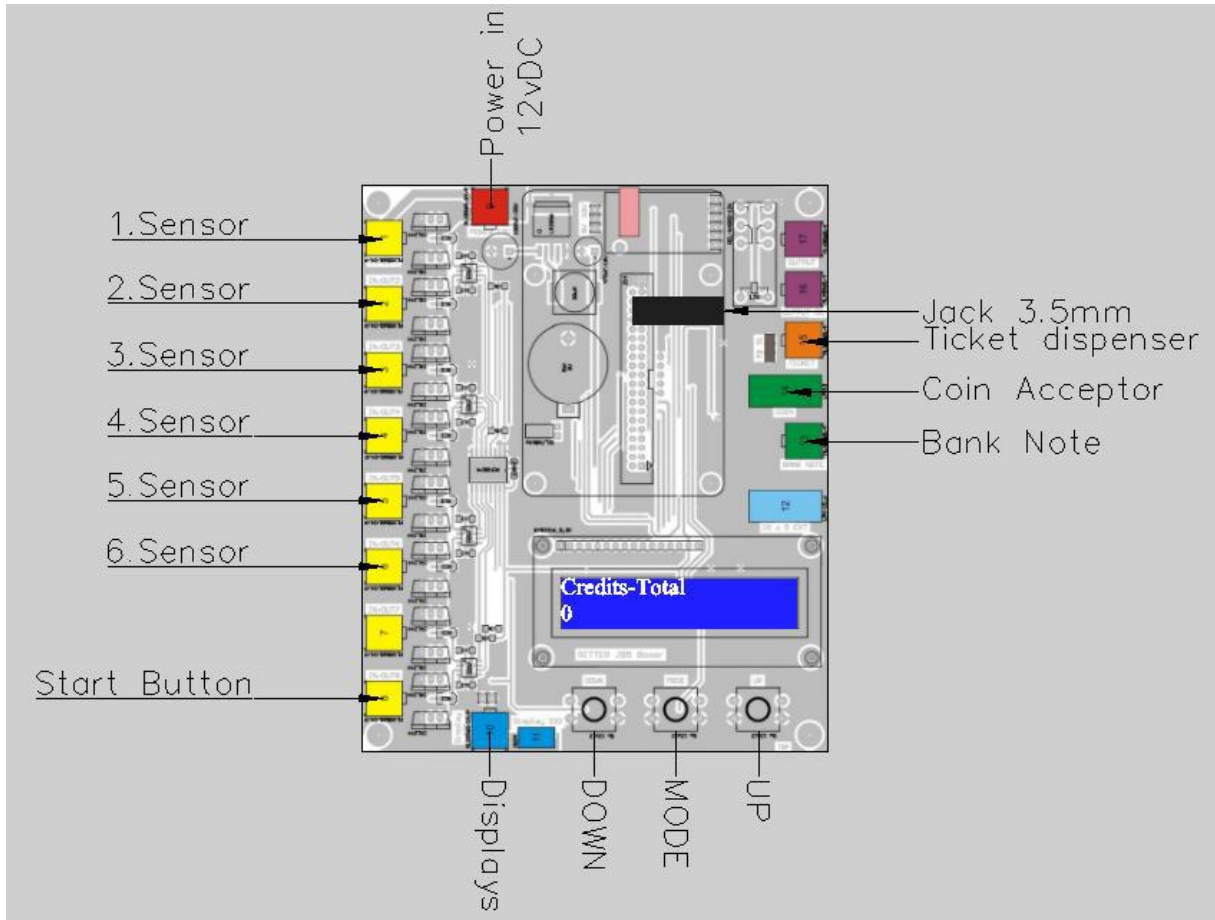



## 6. Sendungsinhalt

- Gerät
- Schlüsselsatz (Bedienfeld des Münzprüfers)
- Frontverbung
- Netzkabel (5 m) (Geldkassette)
- Fernbedienung für die LED (Kasse)

## 7. Garantiebedingungen

Unsere Geräte haben eine Gewährleistung von 12 Monaten ab Rechnungsdatum.

Garantie umfassen:

- Anzeigen
- Hauptplatine
- Münzprüfer
- Netzteile
- LED-Treiber
- LED-Beleuchtung

Die Garantiebedingungen gelten nicht für Teile, die nicht oben aufgeführt sind

Schäden, die durch unsachgemäßen Gebrauch, unbefugtes Anschließen oder Verändern entstanden sind, fallen nicht darunter.





## 8. Ersatzteile Service

[kundenservice@kms-handel.de](mailto:kundenservice@kms-handel.de)

## 9. Kontakt

KMS Handels GmbH

Bentheimer Str. 239

48529 Nordhorn

05921 30490 81

[www.kms-handel.de](http://www.kms-handel.de)

[info@kms-handel.de](mailto:info@kms-handel.de)

